

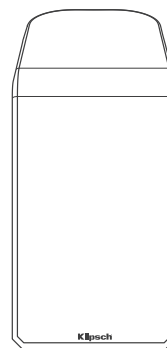

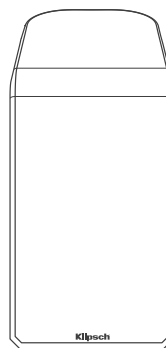

INSIDE

À L'INTÉRIEUR • CONTENIDO • INHALT • CONTENUTO • CONTEÚDO • 内部 • 同梱品

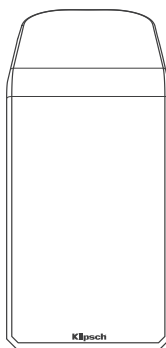
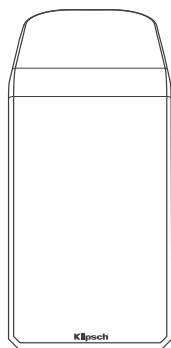
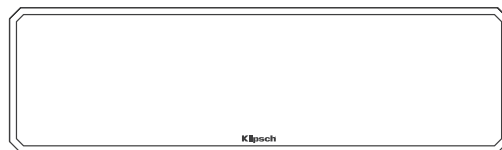

ROOM PLACEMENT

Left and Right Main Channel Speakers – For optimum performance, Klipsch Group, Inc. (KGI) suggests placing your speakers 6 to 15 feet (1.8 to 4.6m) apart. They may also be toed-in slightly for better stereo imaging. The listening position should be about 1 to 1.5 times the distance separating the speakers.

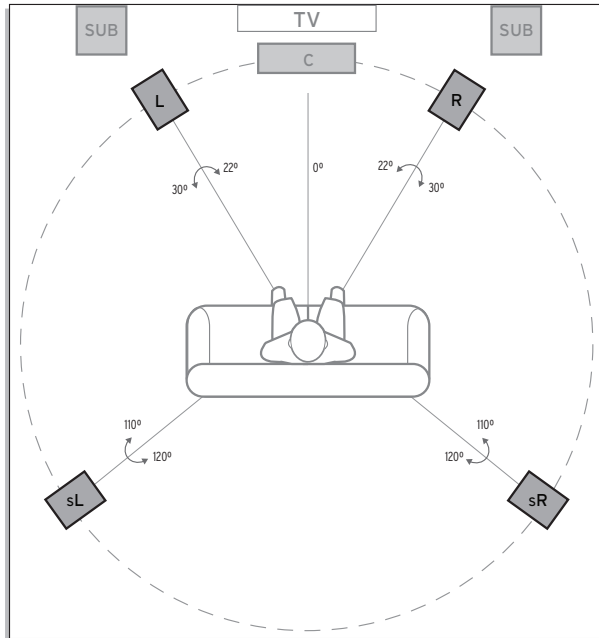

Rear Surround Channel Speakers – The Reference Cinema System with Dolby Atmos utilizes identical satellite speakers for both the main and rear channels for seamless integration of your system. The rear surrounds should be placed at the same height as your main channels, ideally between 110-120 degrees from the listening position. The final surround speaker placement depends on your room's characteristics. They are designed to recreate the sense of space and ambience that many of today's surround sound technologies provide.

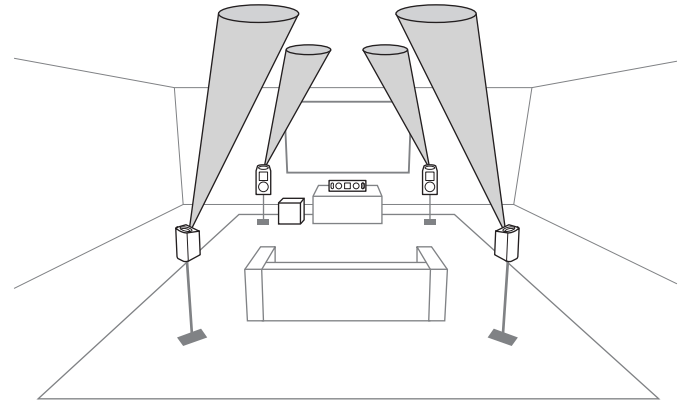

Center Channel Speakers – Center channel speakers are designed to place dialogue and primary sounds so that they appear to come from the video screen. The speakers should therefore be placed as close to the screen as possible, preferably directly on top of or below the screen.

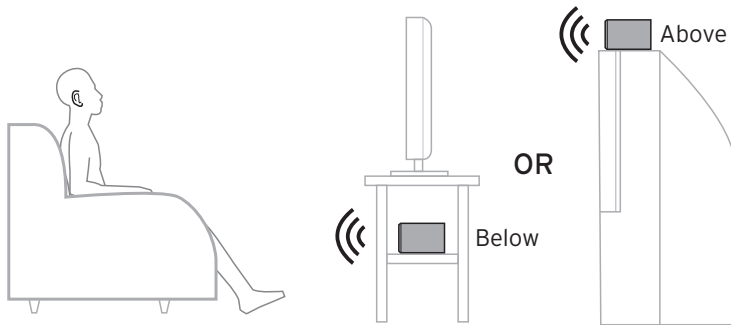

CONNECTION

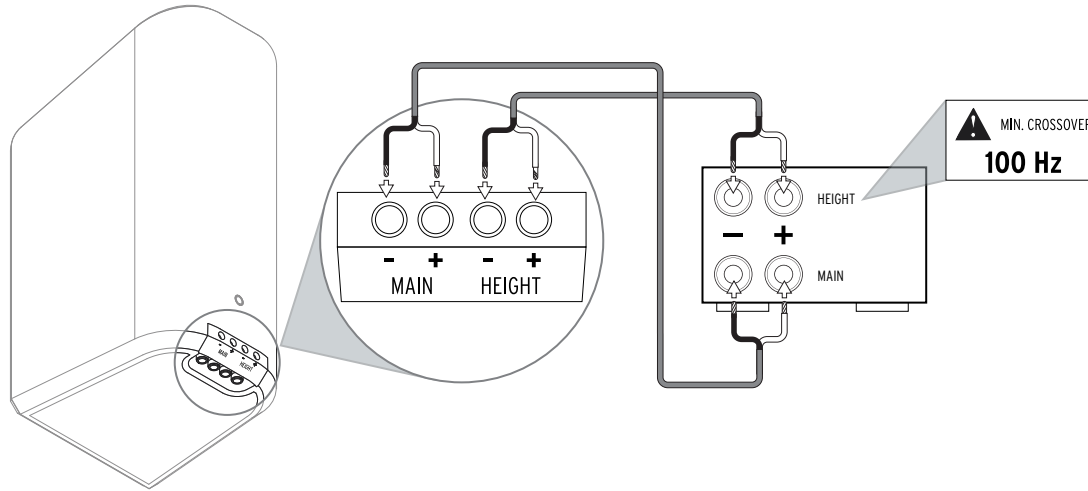

Conventional Connection – Using 24-14 gauge speaker wire, connect the RED “positive” (+) terminal of the LEFT speaker to the RED “positive” (+) terminal of your amplifier’s LEFT channel. Connect the BLACK “negative” (-) terminal of the LEFT speaker to the BLACK “negative” (-) terminal of your amplifier’s LEFT channel.

Repeat the above procedure for connecting all remaining speakers to the appropriate amplifier channels. Make sure that no bare wires from any of the connections touch any other terminals as this could cause a short and damage your equipment.

Amplifier Requirements – Klipsch speakers are highly efficient and will operate easily on a wide variety of amplifiers. All Klipsch speakers are 8-ohm compatible and can be driven to very high levels with low distortion. Due to the high output levels Klipsch speakers are capable of reproducing, exercise caution with the volume control. Excessive volume over long periods can permanently damage your hearing. Overdriving your amplifier could also damage your speakers. Check with your dealer or amplifier manual to make sure your particular amplifier is best suited to your application. We want you listening for a lifetime.

WALL MOUNTING

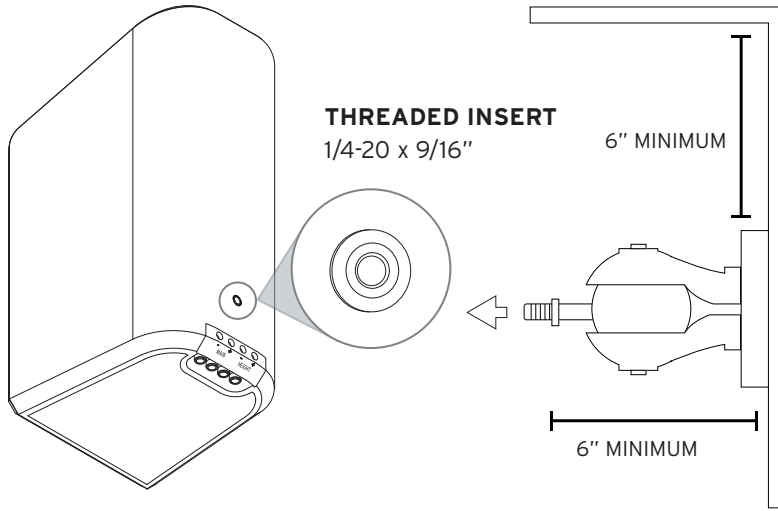

DISPOSITION DANS LA PIÈCE

Haut-parleurs de canal central gauche et droit – Pour une performance optimale, Klipsch Group, Inc. (KGI) suggère de placer vos haut-parleurs à une distance de 1,8 à 4,6 m l'un de l'autre. Ils peuvent aussi être placés légèrement en angle pour une meilleure imagerie stéréo. La position d'écoute doit être d'environ 1 à 1,5 fois la distance qui sépare les haut-parleurs.

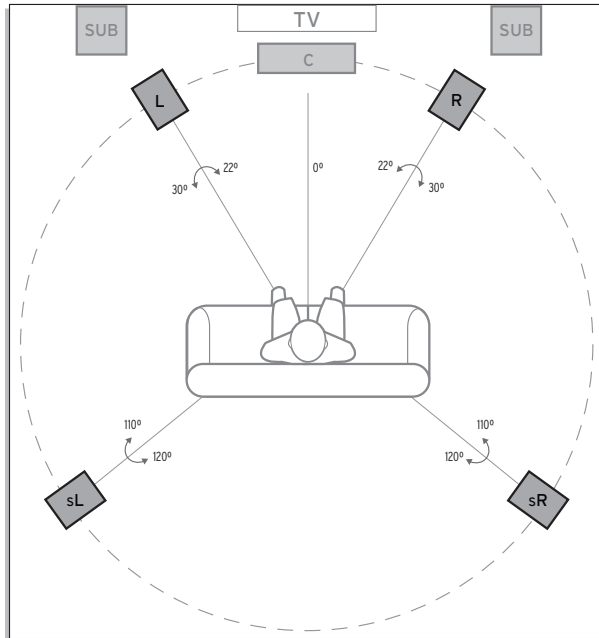

Haut-parleurs de canaux surround arrière – Le Reference Cinema System avec Dolby Atmos utilise des haut-parleurs satellite identiques à la fois pour les canaux centraux et arrière pour une intégration homogène de votre système. Les surrounds arrière doivent être placés à la même hauteur que vos canaux centraux, de préférence entre 110 et 120 degrés de la position d'écoute. Le positionnement du dernier haut-parleur surround dépend des caractéristiques de votre pièce. Ils sont conçus pour recréer l'impression d'espace et l'ambiance que beaucoup de technologies de son surround procurent actuellement.

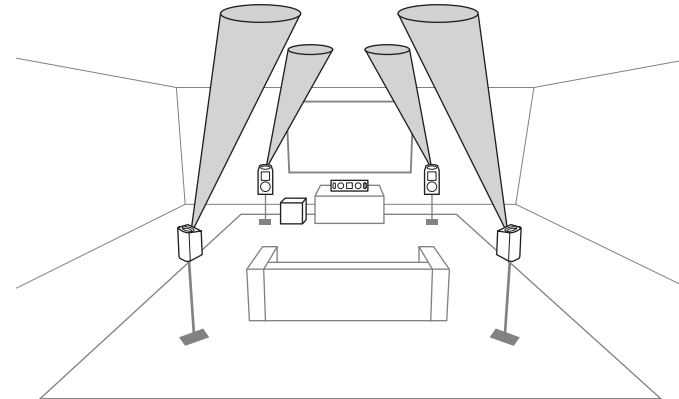

Haut-parleurs de canal central – Les haut-parleurs de canal central sont conçus pour que les sons de dialogue et les sons primaires soient placés de telle sorte qu'ils semblent provenir de l'écran vidéo. Les haut-parleurs doivent donc être placés aussi près de l'écran que possible, de préférence directement au-dessus ou en dessous de l'écran.

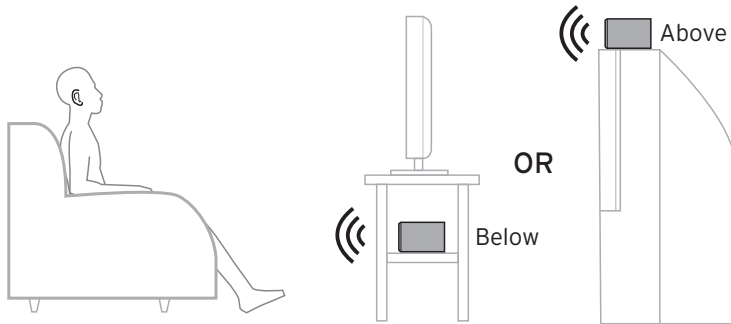

CONNEXION

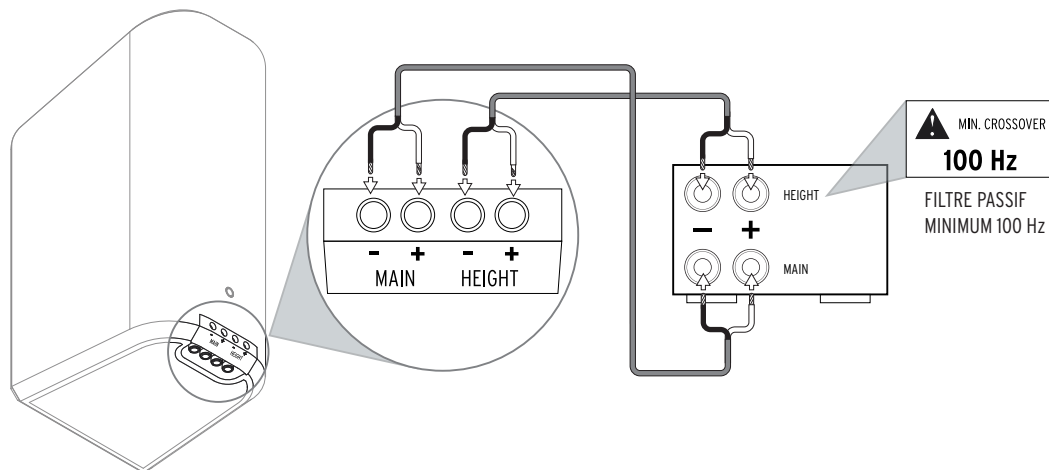

Branchement conventionnel – À l'aide d'un câble de haut-parleur de calibre 24 à 14, branchez la borne ROUGE « positive » (+) du haut-parleur GAUCHE à la borne ROUGE « positive » (+) du canal GAUCHE de votre amplificateur. Branchez la borne NOIRE « négative » (-) du haut-parleur GAUCHE à la borne NOIRE « négative » (-) du canal GAUCHE de votre amplificateur.

Répétez la procédure ci-dessus pour brancher tous les haut-parleurs restants aux canaux de l'amplificateur qui conviennent. Vérifiez qu'aucun câble dénudé provenant d'un des branchements ne touche d'autre borne, car cela pourrait provoquer un court-circuit et endommager votre équipement.

Exigences relatives à l'amplificateur – les haut-parleurs Klipsch sont de haute efficacité et fonctionneront facilement avec une grande variété d'amplificateurs. Tous les haut-parleurs Klipsch ont une compatibilité ampli de 8 ohms et peuvent être poussés à de très hauts niveaux avec une faible distorsion. À cause des hauts niveaux de sortie que les haut-parleurs Klipsch sont capables de reproduire, faites attention au réglage du volume. Un volume sonore excessif sur une longue période peut endommager de façon permanente votre audition. La suramplification pourrait aussi endommager vos haut-parleurs. Vérifiez auprès de votre détaillant ou dans le manuel de l'amplificateur si votre amplificateur spécifique convient bien à votre utilisation. Nous voulons que vous en profitiez à vie.

MONTAGE AU MUR

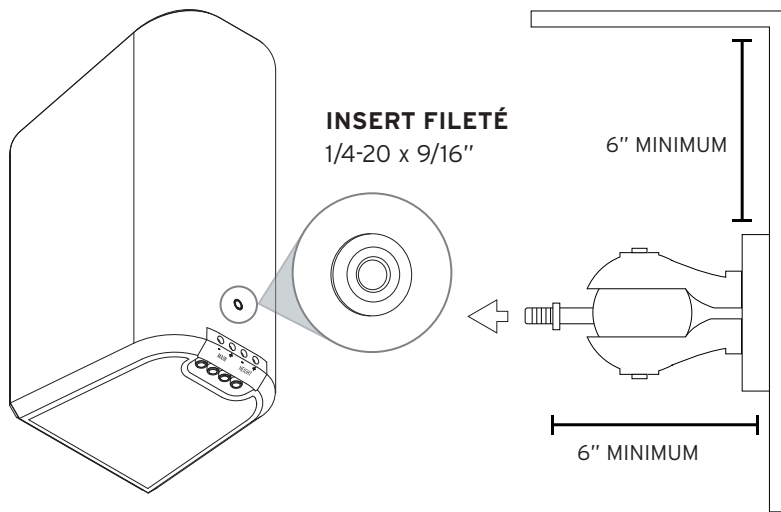

UBICACIÓN EN LA SALA

Altavoces de canal principal izquierdo y derecho. Para obtener la mejor fidelidad, Klipsch Group, Inc (KGI) sugiere separar los altavoces de 1.8 a 4.6 m (6 a 15 pies). También se pueden orientar un poco hacia adentro para mejorar la imagen estereofónica. La posición del oyente debe estar entre 1 y 1.5 veces la distancia que separa los altavoces.

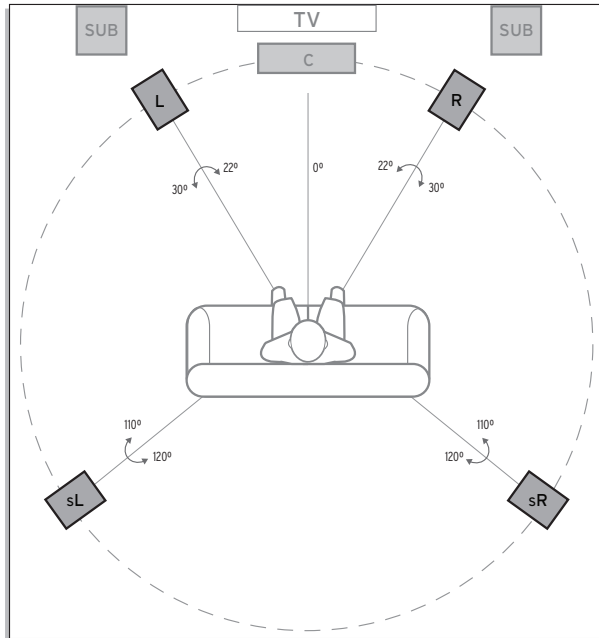

Altavoces de canal surround traseros. El Reference Cinema System con Dolby Atmos tiene altavoces satélite idénticos en los canales principales y traseros a fin de lograr una integración perfecta del sistema. Los altavoces surround traseros deben ubicarse a la misma altura que los altavoces de canal principal, idealmente entre 110 y 120 grados con respecto a la posición del oyente. La ubicación final de los altavoces surround depende de las características de la sala. Estos altavoces han sido diseñados para crear la sensación de espacio y ambiente que muchas de las tecnologías surround de hoy en día producen.

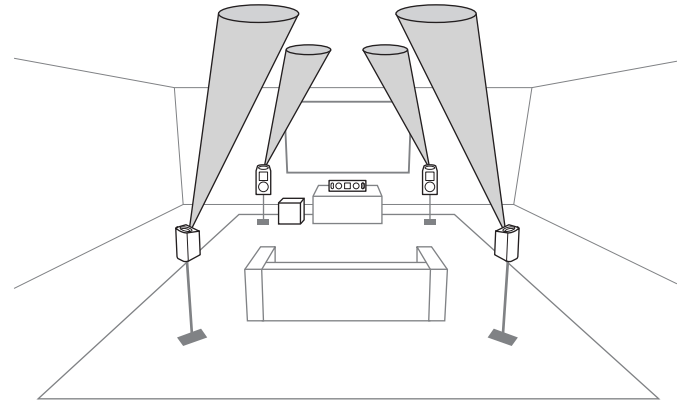

Altavoces de canal central. Los altavoces de canal central han sido diseñados para localizar el diálogo y los sonidos principales de manera que parezca que provienen de la pantalla de video. Por lo tanto, se deben ubicar lo más cerca posible de la pantalla, de preferencia directamente encima o debajo de la pantalla.

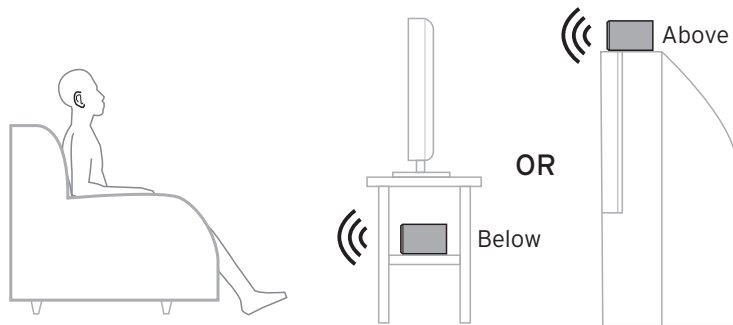

CONEXIÓN

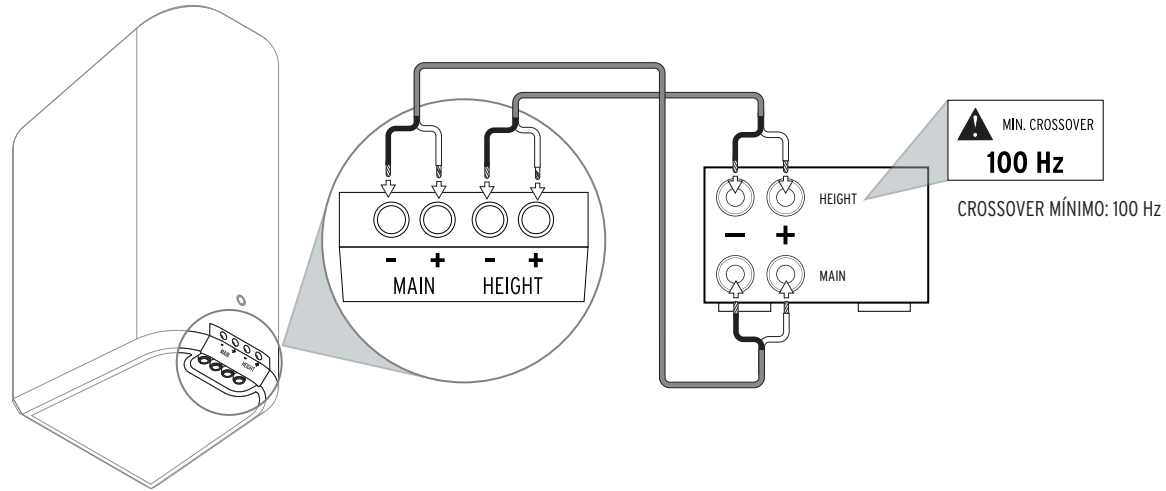

Conexión convencional. Con cable de altavoz calibre 24 a 14, conecte la terminal ROJA "positiva" (+) del altavoz IZQUIERDO a la terminal ROJA "positiva" (+) del canal IZQUIERDO del amplificador. Conecte la terminal NEGRA "negativa" (-) del altavoz IZQUIERDO a la terminal NEGRA "negativa" (-) del canal IZQUIERDO del amplificador.

Repita este procedimiento para conectar los otros altavoces a los canales correspondientes del amplificador. Asegúrese de que en ninguna de las conexiones haya cables sin aislamiento que toquen otras terminales, pues esto podría causar un cortocircuito y dañar el equipo.

Requisitos del amplificador. Los altavoces Klipsch son muy eficientes y funcionan bien con una extensa variedad de amplificadores. Todos los altavoces Klipsch son compatibles con 8 ohmios y se pueden hacer funcionar a altos niveles con poca distorsión. Debido a los altos niveles de salida que pueden producir los altavoces Klipsch, tenga cuidado con el control de volumen. El volumen excesivo durante largos períodos puede dañar permanentemente el oído. Hacer funcionar el amplificador a más de su capacidad normal también puede dañar los altavoces. Consulte al minorista para asegurarse de que su amplificador es adecuado para su configuración. Queremos que oiga toda la vida.

MONTAJE EN LA PARED

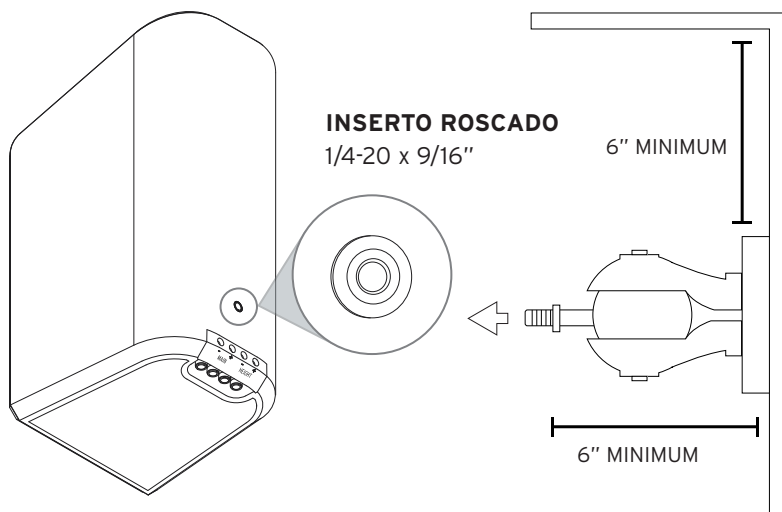

PLATZIERUNG IM RAUM

Linke und rechte Hauptkanal-Lautsprecher - Zur optimalen Leistung empfiehlt Klipsch Group, Inc. (KGI), dass Sie die Lautsprecher 1,8 bis 4,6m voneinander entfernt aufstellen. Um ein besseres Stereoklangbild zu erhalten, sollten Sie sie eventuell etwas nach innen ausrichten. Der Abstand zur Hörposition sollte etwa 1 bis 1,5 mal so groß wie der Abstand der Lautsprecher voneinander sein.

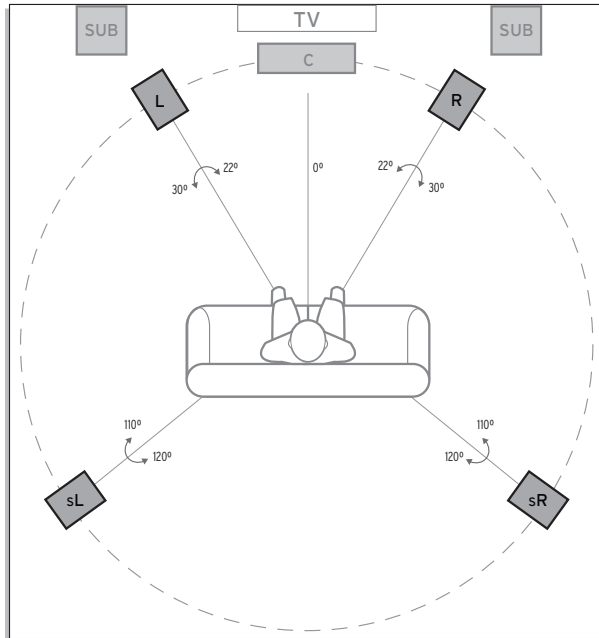

Hintere Surround-Lautsprecher - Das Reference Cinema System mit Dolby Atmos verwendet identische Satellitenlautsprecher für die Hauptkanäle und die hinteren Kanäle, um eine nahtlose Integration in Ihr System zu gewährleisten. Die hinteren Surround-Lautsprecher sollten auf der gleichen Höhe wie die des Hauptkanals platziert werden, am besten 110-120 Grad von der Hörposition. Letztlich hängt die Platzierung des Surround-Lautsprechers von den Eigenschaften Ihres Raums ab. Die Lautsprecher erzeugen den durch die moderne Surround-Sound-Technologie ermöglichten Raumklang.

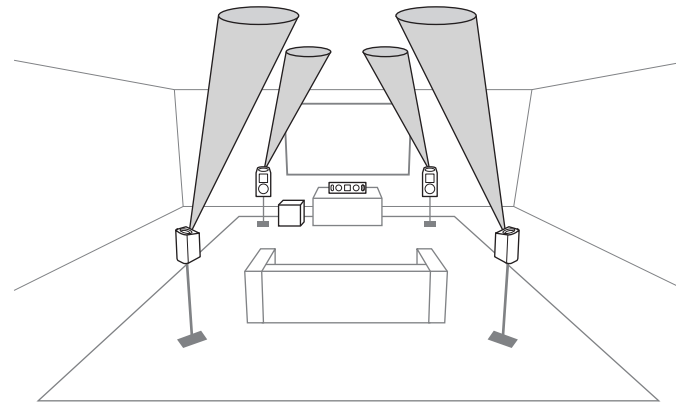

Center-Kanal-Lautsprecher - Center-Kanal-Lautsprecher dienen dazu, Dialog und primären Sound so wiederzugeben, dass sie vom Videobildschirm zu kommen scheinen. Diese Lautsprecher sollten deshalb so nahe wie möglich am Bildschirm platziert werden, am besten direkt über oder unter dem Bildschirm.

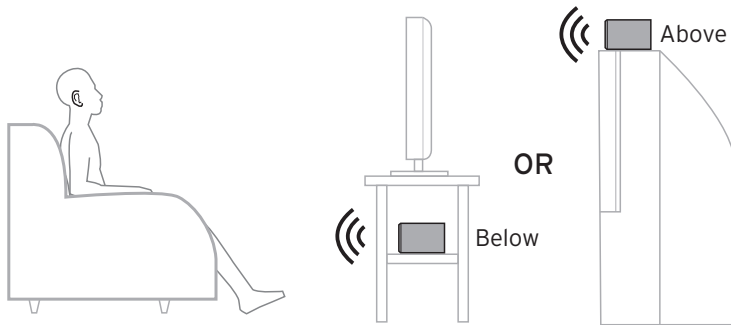

ANSCHLUSS

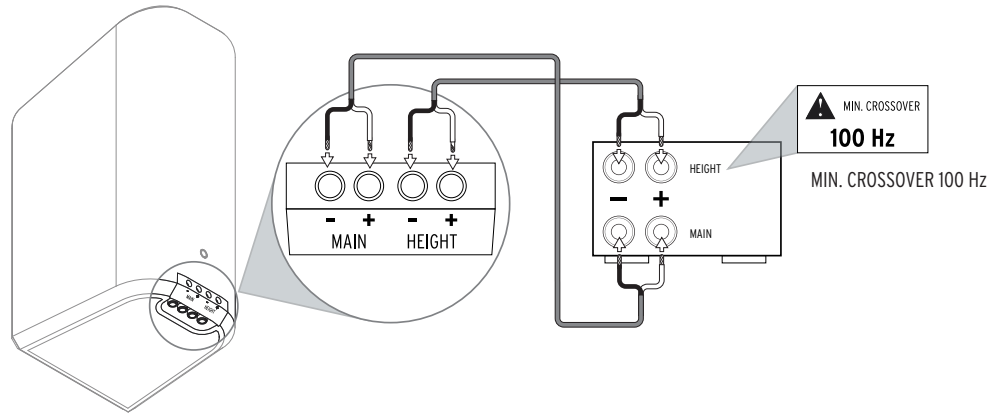

Konventioneller Anschluss - Verwenden Sie 24-14-Gauge-Lautsprecherkabel und verbinden Sie den ROTEN, positiven (+) Anschluss des LINKEN Lautsprechers mit dem ROTEN, positiven (+) Anschluss des LINKEN Kanals Ihres Verstärkers. Verbinden Sie den SCHWARZEN, negativen (-) Anschluss des LINKEN Lautsprechers mit dem SCHWARZEN, negativen (-) Anschluss des LINKEN Kanals Ihres Verstärkers.

Wiederholen Sie dieses Verfahren für den Anschluss aller verbleibenden Lautsprecher an die entsprechenden Verstärkerkanäle. Achten Sie darauf, dass keine blanken Drähte der Anschlüsse andere Terminals oder einander berühren, da dies zu Kurzschlüssen und Geräteschäden führen könnte.

Verstärkeranforderungen - Klipsch-Lautsprecher haben einen hohen Wirkungsgrad und können mit zahlreichen Verstärkern betrieben werden. Alle Klipsch-Lautsprecher sind 8-Ohm-kompatibel und können hohe Schallpegel mit geringer Verzerrung wiedergeben. Aufgrund des hohen Pegels, den Klipsch-Lautsprecher wiedergeben können, sollten Sie den Lautstärkereglern mit Bedacht einsetzen. Übermäßige Lautstärke über längere Zeiträume hinweg kann Ihr Hörvermögen permanent schädigen. Eine Überbelastung Ihres Verstärkers kann auch die Lautsprecher beschädigen. Fragen Sie Ihren Fachhändler, ob Ihr Verstärker für Ihren Einsatzzweck geeignet ist. Wir wollen, dass Sie einen lebenslangen Hörgenuss haben.

WANDBEFESTIGUNG

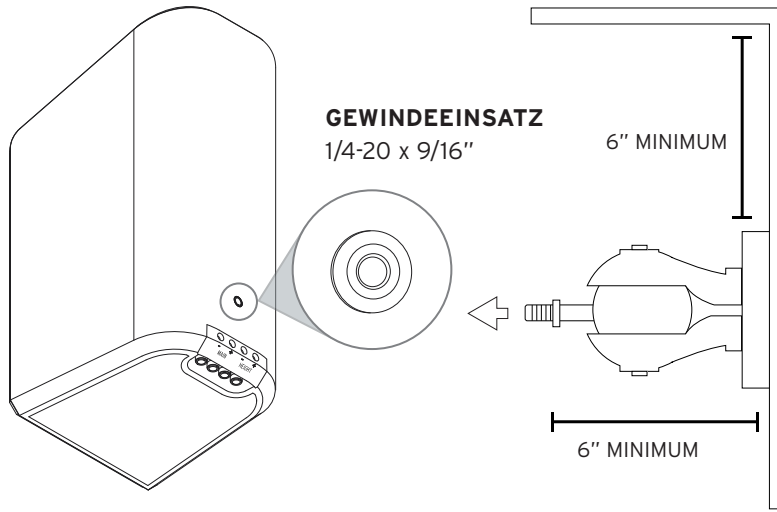

COLLOCAZIONE NELLA STANZA

Altoparlanti sinistro e destro del canale principale – Per ottenere prestazioni ottimali, Klipsch Group, Inc. (KGI) suggerisce di collocare gli altoparlanti separati di una distanza pari a 1,8-4,6m. Inoltre gli altoparlanti possono essere angolati leggermente verso l'interno per ottenere un'immagine stereo migliore. La distanza di ascolto deve essere uguale a circa 1-1,5 volte la distanza di separazione tra gli altoparlanti.

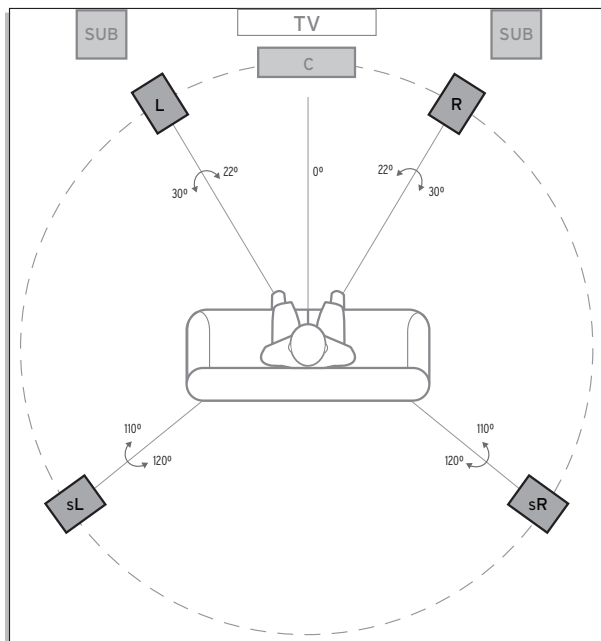

Altoparlanti posteriori del canale surround – Il Reference Cinema System con Dolby Atmos utilizza altoparlanti satelliti identici per entrambi i canali - principale e posteriore - per una perfetta integrazione dell'impianto. I surround posteriori devono essere collocati alla stessa altezza degli altoparlanti del canale principale; l'ideale è a circa $110-120$ gradi dalla posizione di ascolto. La collocazione finale dei surround dipende dalle caratteristiche della sala, perché sono progettati per ricreare il senso di spazio e atmosfera offerto da molte delle attuali tecnologie del suono surround.

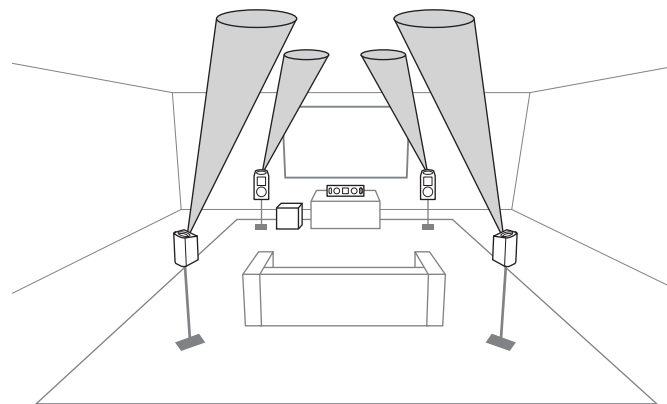

Altoparlanti del canale centrale - Sono progettati per riprodurre l'audio in modo che i dialoghi e i suoni principali sembrano provenire dallo schermo, quindi devono essere collocati quanto più possibile vicino allo schermo stesso, se possibile direttamente sopra o sotto di esso.

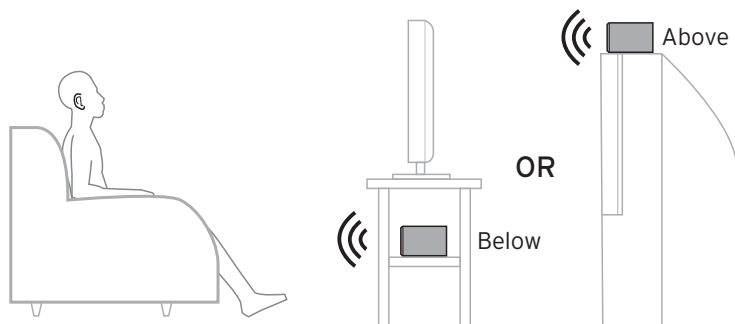

COLLEGAMENTO

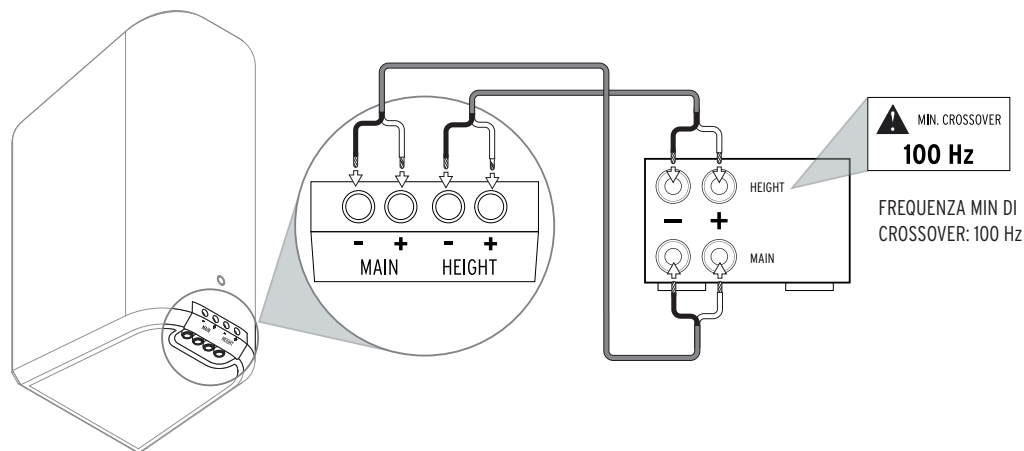

Collegamento tipico - Usando cavi per altoparlante di sezione pari a 0,205-0,410 mm² (24-14 AWG), collegare il terminale "positivo" (+) rosso e il terminale "negativo" (-) nero dell'altoparlante sinistro rispettivamente ai terminali "positivo" (+) rosso e "negativo" (-) nero del canale sinistro dell'amplificatore.

Procedere in questo modo per collegare tutti gli altri altoparlanti ai corrispondenti canali dell'amplificatore. Accertarsi che nessun conduttore scoperto di una connessione tocchi qualunque altro terminale, altrimenti si potrebbe causare un cortocircuito e danni all'impianto.

Requisiti sull'amplificatore - Grazie alla loro alta efficienza, gli altoparlanti Klipsch funzionano facilmente con un'ampia gamma di amplificatori. Tutti gli altoparlanti Klipsch sono adattati a 8 ohm e possono essere pilotati a livelli molto alti con bassa distorsione. Poiché sono in grado di riprodurre livelli di uscita elevati, procedere con cautela quando si aumenta il volume; l'esposizione prolungata a volumi eccessivi può danneggiare l'udito in modo permanente. Anche il sovrapiotaggio dell'amplificatore potrebbe danneggiare gli altoparlanti. Rivolgersi al rivenditore o consultare il manuale dell'amplificatore per accertarsi che l'amplificatore che si desidera usare sia adatto all'applicazione prevista, al fine di ottenere i migliori risultati dai nostri altoparlanti.

MONTAGGIO A PARETE

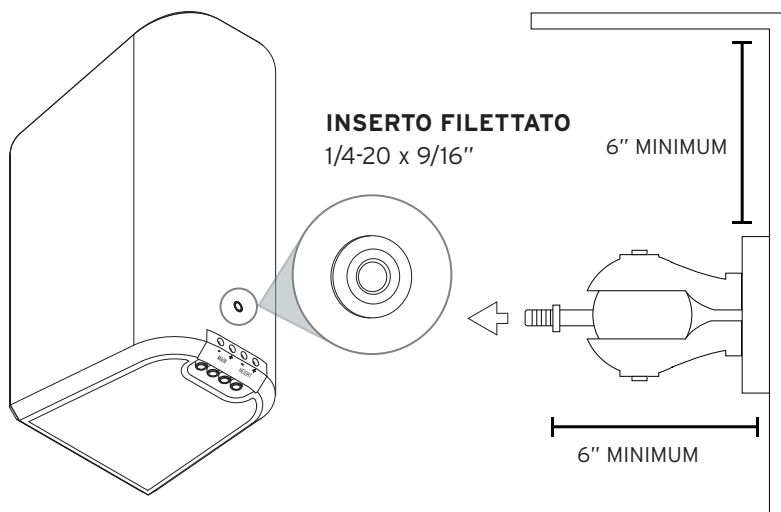

POSICIONAMENTO NO AMBIENTE

Caixas acústicas direita e esquerda do canal principal – Para máximo desempenho, a Klipsch Group, Inc. (KGI) sugere posicionar as caixas acústicas de 1,6 a 4,6 metros (6 a 15 pés) de distância entre si. Elas também podem ser posicionadas em ângulo, com os planos frontais ligeiramente voltados entre si para melhor fidelidade na reprodução estéreo. A posição de audição deve ser aproximadamente de uma a uma vez e meia a distância que separa as caixas acústicas.

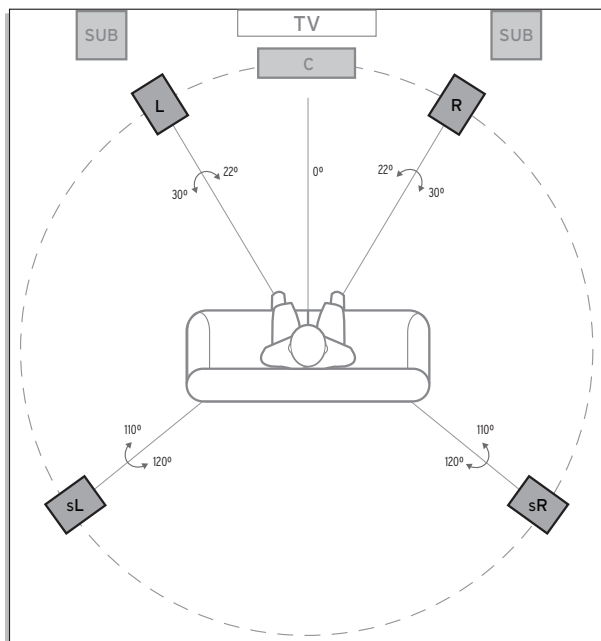

Caixas acústicas traseiras do canal surround – O Reference Cinema System com Dolby Atmos utiliza caixas acústicas satélite idênticas para os canais principais e traseiros, para uma integração perfeita do sistema. As caixas acústicas surround traseiras devem ser colocadas na mesma altura que as dos canais principais. O ideal é que fiquem entre 110 a 120 graus da posição de audição. A posição final das caixas acústicas surround depende das características do ambiente. Elas foram projetadas para recriar a sensação de espaço e atmosfera proporcionada por muitas das tecnologias de som surround atuais.

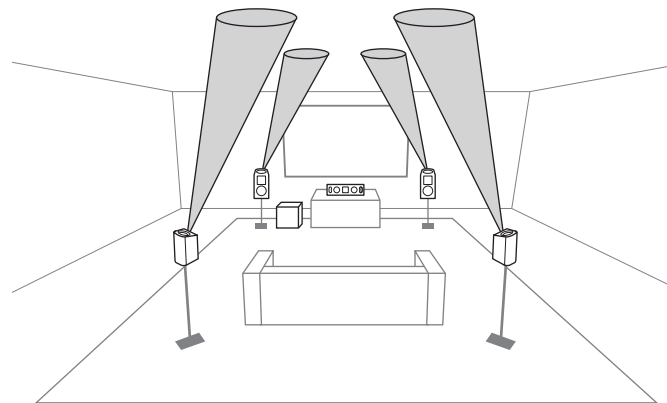

Caixas acústicas do canal central – As caixas acústicas do canal central foram projetadas para reproduzir diálogos e sons primários de modo que pareçam se originar da tela de vídeo. Devem, portanto, ser posicionadas o mais próximo possível da tela, de preferência diretamente em cima ou embaixo da tela.

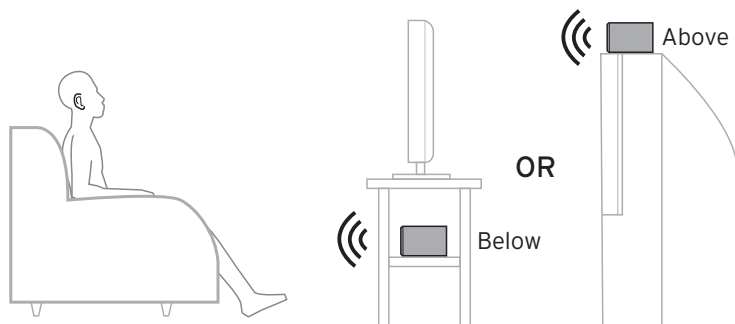

CONEXÃO

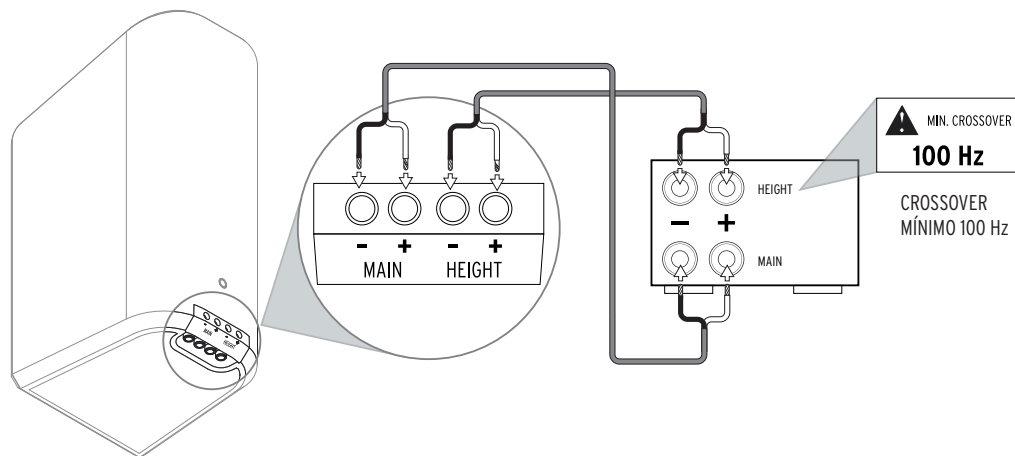

Conexão convencional – Usando um cabo para caixa acústica bitola 24-14 AWG, conecte o terminal “positivo” (+) VERMELHO da caixa acústica ESQUERDA ao terminal “positivo” (+) VERMELHO do canal ESQUERDO do amplificador. Conecte o terminal “negativo” (-) PRETO da caixa acústica ESQUERDA ao terminal “negativo” (-) PRETO do canal ESQUERDO do amplificador.

Repita o procedimento descrito acima para conectar todas as demais caixas acústicas aos canais apropriados no amplificador. Certifique-se de que nenhum fio exposto de qualquer uma das conexões toque em qualquer um dos demais terminais, uma vez que poderá causar curto-circuito e danificar o equipamento.

Requisitos do amplificador – As caixas acústicas Klipsch são altamente eficientes e funcionarão bem com uma grande variedade de amplificadores. Todas as caixas acústicas Klipsch são compatíveis com 8 Ω e podem ser excitadas até a níveis muito elevados com pouca distorção. Devido aos altos níveis de potência das caixas acústicas Klipsch, recomendamos cuidado ao ajustar o controle de volume. Um volume ajustado a um nível muito alto por longos períodos de tempo pode causar danos permanentes à audição. Usar o amplificador com nível excessivo de potência também pode danificar as caixas acústicas. Consulte o revendedor ou o manual do amplificador para confirmar se o amplificador utilizado é a melhor opção para sua aplicação. Queremos que você desfrute dos prazeres do som por toda a vida.

MONTAGEM NA PAREDE

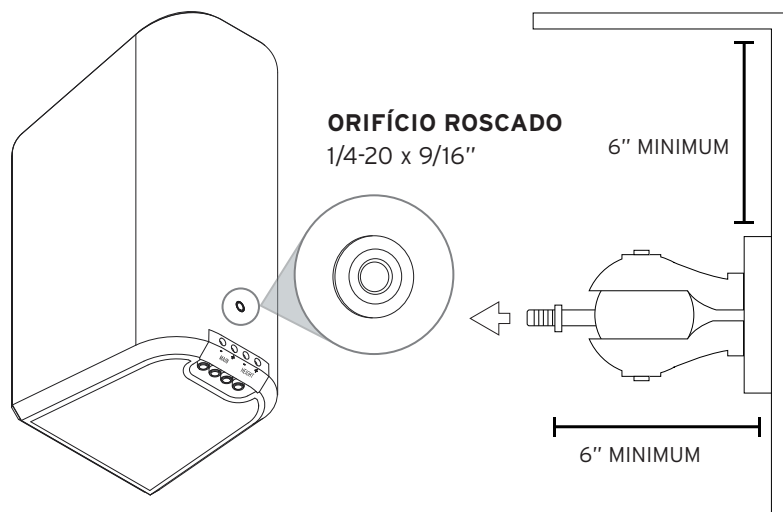

房间布置

左右主声道扬声器 — 为了实现最佳性能, Klipsch Group, Inc. (KGI) 建议您在放置扬声器时使其互相隔开 6 至 15 英尺 (1.8 至 4.6 米)。为了实现更佳立体成像, 也可将其稍微呈内八字脚放置。聆听位置应大约为扬声器间距的 1 至 1.5 倍。

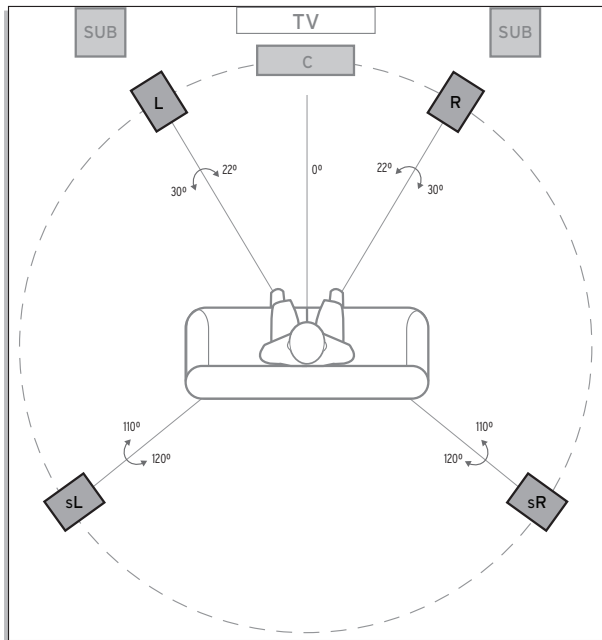

后环绕声道扬声器 — 带Dolby Atmos 的Reference Cinema System 将相同卫星扬声器用于主声道和后声道, 以无缝集成您的系统。后环绕声道扬声器的放置高度应与主声道扬声器相同, 离聆听位置的距离最好介于110-120 度。最终环绕扬声器放置取决于房间特性。其旨在重建当今诸多环绕声技术所提供的空间感和格调。

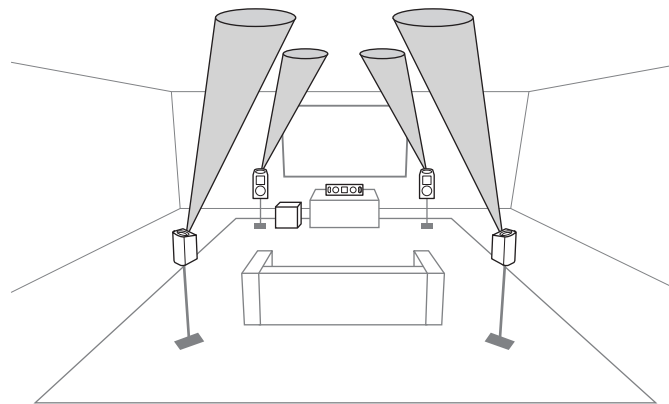

中央声道扬声器 — 中央声道扬声器旨在使对话和主要声音似乎源自视频屏幕。因此，扬声器应尽量靠近屏幕放置，最好是直接放在屏幕的上方或下方。

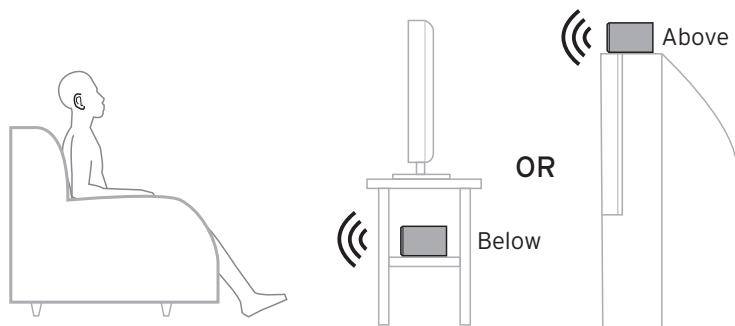

连接

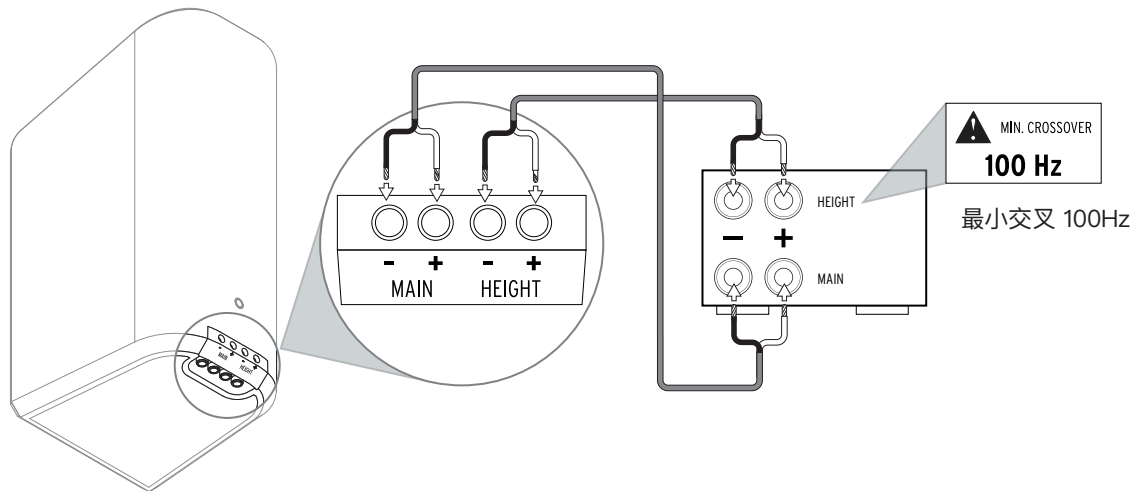

传统连接 — 使用 24-14 线规的扬声器线将左侧扬声器的红色“正极”(+) 端子连接至扩音器左声道的红色“正极”(+) 端子。将左侧扬声器的黑色“负极”(+) 端子连接至扩音器左声道的黑色“负极”(+) 端子。

重复以上程序，将所有剩余扬声器连接至相应的扩音器声道。确保任何连接均无裸露电线接触到任何端子，否则可能导致短路和设备损坏。

扩音器要求 — Klipsch 扬声器性能超凡，轻松兼容于各种广泛的扩音

器。所有 Klipsch 扬声器均为 8 欧姆兼容，均可实现高电平低失真。由于 Klipsch 扬声器能够重现高输出电平，因此在控制音量时要小心。长时间过高音量聆听可能对听力造成永久性损害。让扩音器超频运行也可能损坏扬声器。请与经销商核实或查阅扩音器手册，确保您的特殊扩音器最适合您的应用。我们希望您的扩音器经久耐用。

壁挂式

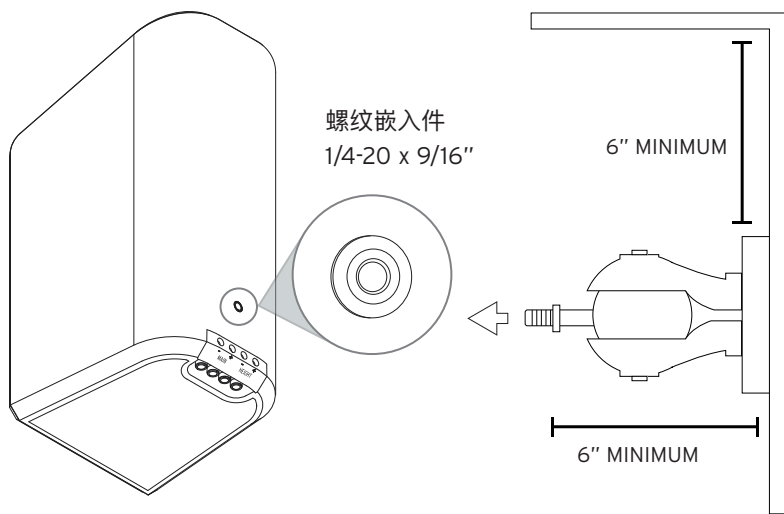

部屋での設置

左右のメインチャンネルスピーカー— 最良の結果のために、Klipsch Group, Inc. (KGI) では、スピーカー同士を6〜15フィート(1.8〜4.6 m) 離して設置するようお勧めします。スピーカーに多少お互いに向かう合うように設置すると、ステレオ・イメージングを改善できる可能性があります。リスニング・ポジションは、スピーカー間の距離の約1〜1.5倍としてください。

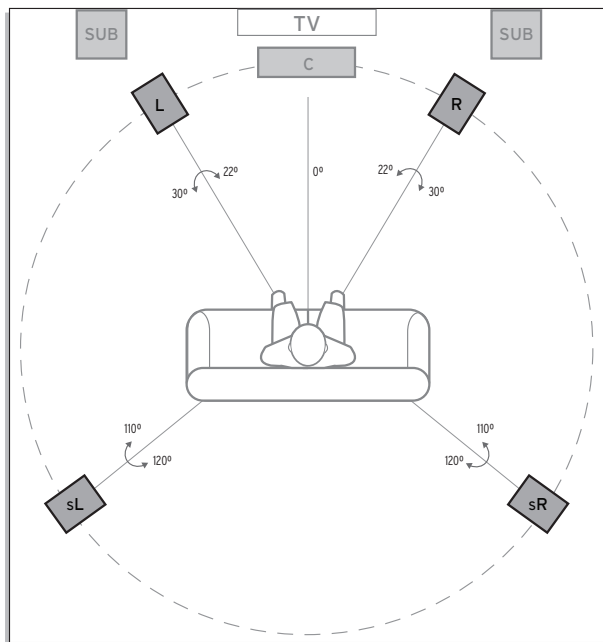

リアサラウンドチャンネルスピーカー Reference Cinema System (Dolby Atmos搭載) は、システムをシームレスに統合するため、メインチャンネルとリアチャンネルの両方に同じサテライトスピーカーを使用しています。リアサラウンドチャンネルスピーカーは、理想的にはリスニング・ポジションから110〜120度で、メインチャンネルと同じ高さで設置してください。最終的なサラウンドスピーカーの設置は、部屋の特徴に左右されます。スピーカーは、今日のサラウンドサウンド技術がお届けできる空間と雰囲気を再現するよう考案されています。

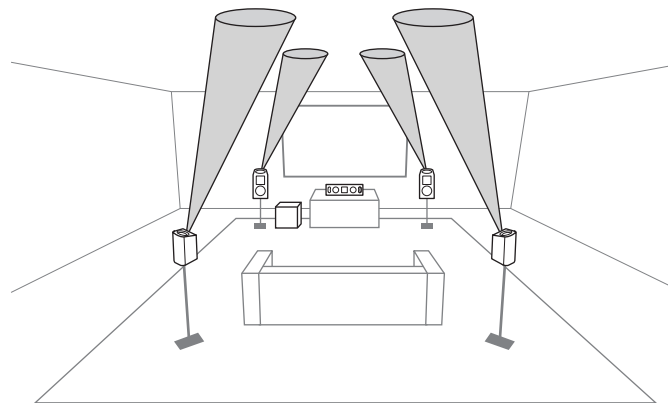

セントラルチャンネルスピーカー — セントラルチャンネルスピーカーは、ダイアログと主音がビデオ画面から聴こえるかように設計されています。そのため、スピーカーはできるだけ画面に近くに、望ましくは画面の上下のどちらかに直接設置してください。

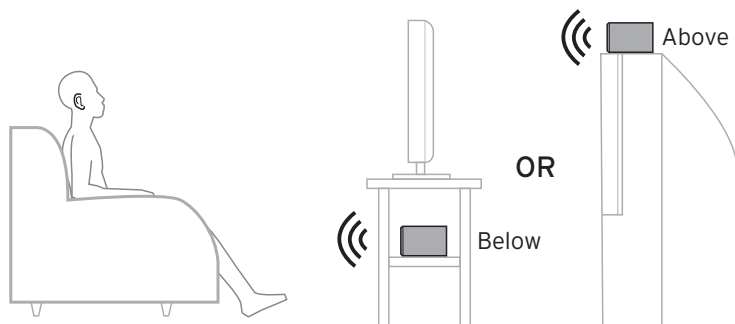

接続

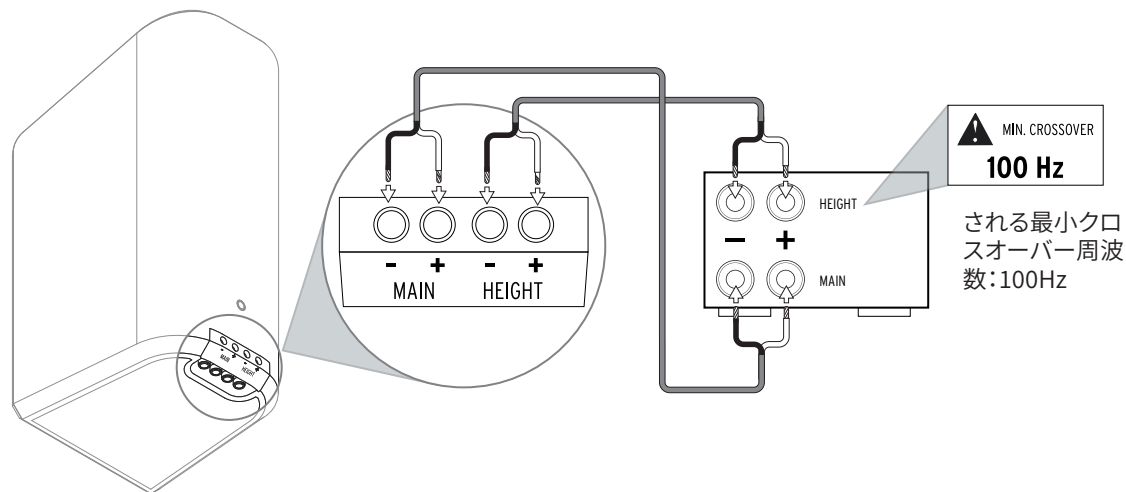

従来の接続 — 24～14ゲージスピーカーワイヤを用いて、左スピーカーの赤色のプラス(「+」)端子を、左チャンネルのアンプの赤色の「+」端子に接続してください。左スピーカーの黒色のネガティブ「-」端子を、左チャンネルのアンプの黒色のネガティブ「-」端子に接続してください。

上記の手順を繰り返して、残りのスピーカーを適切なアンプのチャンネルに接続します。接続用の裸線がその他の端子に接触していないことを確認してください。短絡や機器の損傷を招く場合があります。

アンプの要件 — Klipschのスピーカーは高い効率を誇り、幅広いアンプと容易に併用できます。Klipschの全てのスピーカーは8オームとの互換性があり、低い歪みにより非常に高いレベルで駆動することができます。高い出力量のため、Klipschのスピーカーは、音量コントロールに注意しつつサウンドを再現できる能力があります。長時間にわたる過度の音量は、ユーザーの聴力を損なう可能性があります。アンプのオーバードライブは、スピーカーを損傷する可能性もあります。販売代理店に相談するか、アンプマニュアルを確認して、お持ちのアンプが用途に適したものであることを確認してください。安全音量を超える音量で聴かないことをお勧めします。

壁への取付け

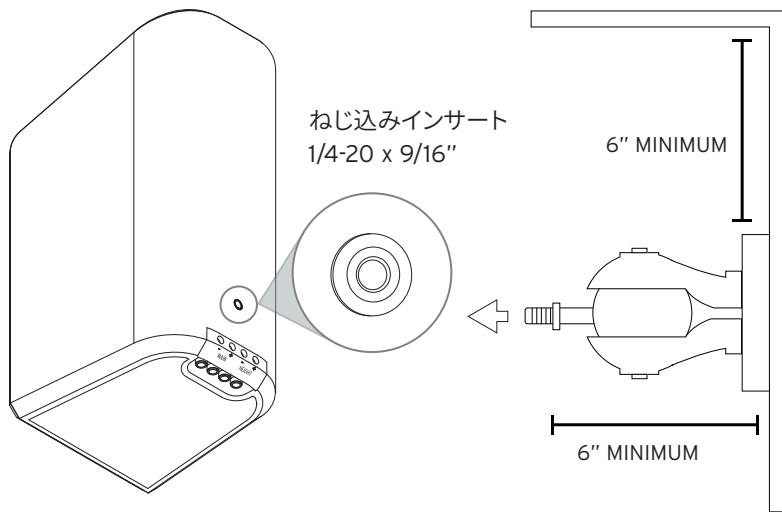

Klipsch®

KEEPERS OF THE SOUND™

3502 WOODVIEW TRACE, INDIANAPOLIS, IN, USA

KLIPSCH.COM

 DOLBY ATMOS™

Manufactured under license from Dolby Laboratories. Dolby, Dolby Atmos and the double-D symbol are registered trademarks of Dolby Laboratories.

©2020, Klipsch Group, Inc. Klipsch Group, Inc. is a wholly-owned subsidiary of Vox International Corporation.
Klipsch and Keepers of the Sound are trademarks of Klipsch Group, Inc., registered in the United States and other countries.

V01 - 210927