

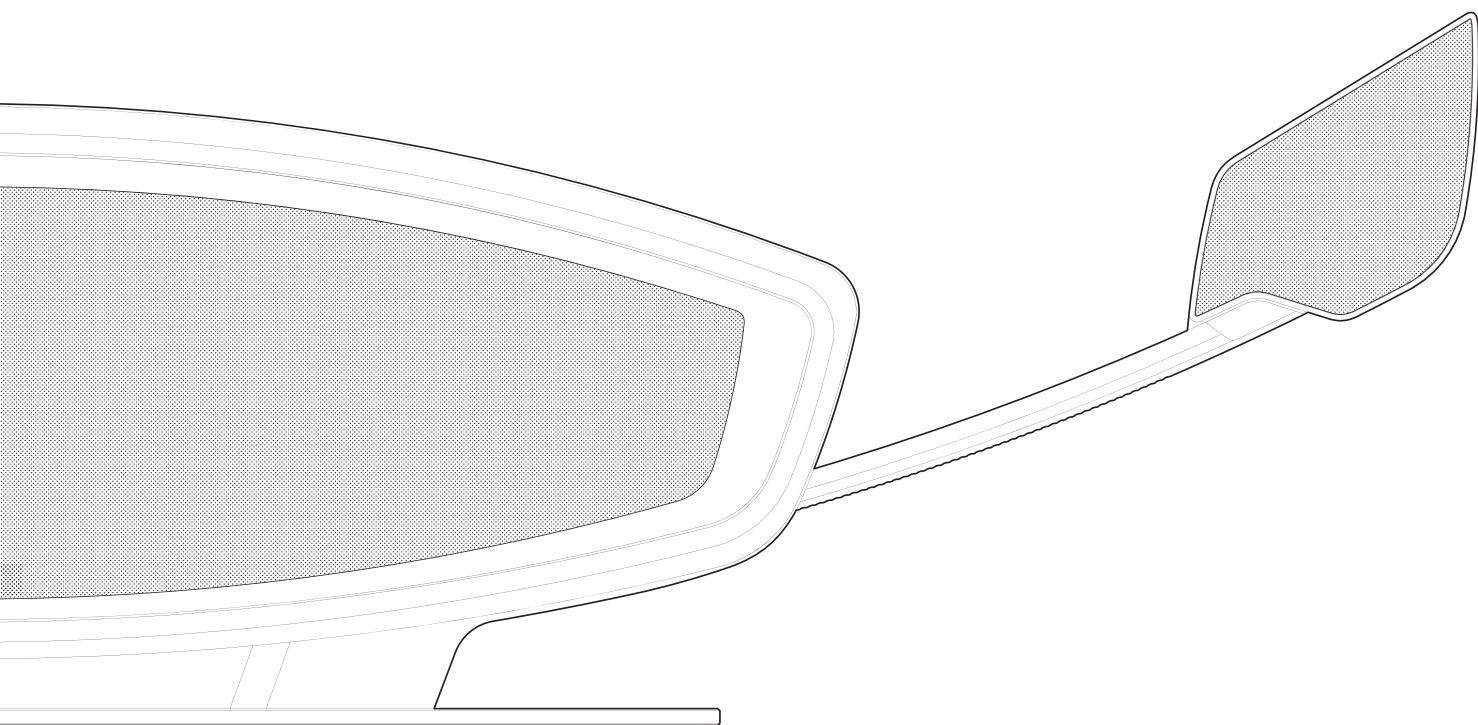

Emotion. Connection. Desire.



OWNER'S MANUAL





Emotion. Connection. Desire.

**SISTEMA DI RIPRODUZIONE AUDIO ALL IN ONE**  
**ALL-IN-ONE SOUND SYSTEM**  
**ALL-IN-ONE AUDIOSYSTEM**  
**SYSTÈME DE REPRODUCTION SONORE TOUT-EN-UN**

---

Manuale utente - User manual (Translation of the original instructions)  
Benutzerhandbuch (Übersetzung der Original-Gebrauchsanweisung)  
Manuel d'utilisation (Traduction des instructions originales)

# SOMMARIO

ITALIANO		
<b>1</b>	<b>Informazioni generali</b>	<b>4</b>
1.1	Informazioni per l'utente	4
1.2	Garanzia e assistenza post vendita	4
1.3	Dichiarazione di conformità	5
<b>2</b>	<b>Norme di sicurezza</b>	<b>6</b>
2.1	Indicazioni generali	6
2.1.1	Segnalazioni di sicurezza	6
<b>3</b>	<b>Descrizione dell'Sf16</b>	<b>7</b>
<b>4</b>	<b>Installazione</b>	<b>7</b>
4.1	Disimballo	8
4.1.1	Contenuto dell'imballo	8
4.2	Collegamenti	8
<b>5</b>	<b>Funzionamento</b>	<b>9</b>
5.1	Telecomando	9
5.1.1	Installazione della pila del telecomando	9
5.2	Funzionamento	9
5.3	Collegamento ad una rete Wi-Fi con DTS Play-Fi®	10
5.3.1	Impostazione dell'Sf16 con DTS Play-Fi®	10
<b>6</b>	<b>Problemi tipici e loro soluzione</b>	<b>10</b>
<b>7</b>	<b>Manutenzione</b>	<b>11</b>
7.1	Pulizia	11
<b>8</b>	<b>Smaltimento</b>	<b>11</b>
ENGLISH		
<b>1</b>	<b>General information</b>	<b>12</b>
1.1	User information	12
1.2	Warranty and after-sale service	12
1.3	Declaration of conformity	13

1.4	Conformity with international standards	14
1.4.1	FCC Information (for US and Canada Customers)	14
<b>2</b>	<b>Safety</b>	<b>15</b>
2.1	General instructions	15
2.1.1	Safety information	15
<b>3</b>	<b>Description and characteristics</b>	<b>15</b>
<b>4</b>	<b>Installation</b>	<b>16</b>
4.1	Unpacking	16
4.1.1	Content of packaging	17
4.2	Connections	17
<b>5</b>	<b>Operation</b>	<b>17</b>
5.1	Remote control	17
5.1.1	Fitting the battery in the remote control	17
5.2	Operation	18
5.3	Wi-Fi connection via DTS Play-Fi®	18
5.3.1	Setting the Sf16 with DTS Play-Fi®	18
<b>6</b>	<b>Troubleshooting and solutions</b>	<b>19</b>
<b>7</b>	<b>Maintenance</b>	<b>19</b>
7.1	Cleaning	19
<b>8</b>	<b>Disposal</b>	<b>19</b>
DEUTSCH		
<b>1</b>	<b>Allgemein</b>	<b>20</b>
1.1	Informationen für den Nutzer	20
1.2	Gewährleistung und Kundendienst	20
1.3	Erklärung der Übereinstimmung	21
<b>2</b>	<b>Sicherheitsstandards</b>	<b>22</b>
2.1	Allgemein	22
2.1.1	Sicherheitshinweise	22

<b>3</b>	<b>Beschreibung und Eigenschaften</b>	<b>22</b>
<b>4</b>	<b>Installation</b>	<b>23</b>
4.1	Auspacken	23
4.1.1	Verpackungsinhalt	24
4.2	Anschlüsse	24
<b>5</b>	<b>Betrieb</b>	<b>24</b>
5.1	Fernbedienung	24
5.1.1	Einsetzen der Batterie in die Fernbedienung	24
5.2	Betrieb	25
5.3	WLAN-Verbindung über DTS Play-Fi®	25
5.3.1	Einstellung des Sf16 mit DTS Play-Fi®	26
<b>6</b>	<b>Probleme und Lösungen</b>	<b>26</b>
<b>7</b>	<b>Wartung</b>	<b>27</b>
7.1	Reinigung	27
<b>8</b>	<b>Entsorgung</b>	<b>27</b>
<b>FRANÇAIS</b>		
<b>1</b>	<b>Informations générales</b>	<b>28</b>
1.1	Informations pour l'utilisateur	28
1.2	Garantie et assistance après-vente	28
1.3	Déclaration de conformité	29
1.4	Conformity with international standards	30
1.4.1	Informations sur FCC (pour les clients Américains et Canadiens)	30
<b>2</b>	<b>Normes de sécurité</b>	<b>31</b>
2.1	Indications générales	31
2.1.1	Recommandations de sécurité	31
<b>3</b>	<b>Description et caractéristiques</b>	<b>32</b>
<b>4</b>	<b>Installation</b>	<b>32</b>

4.1	Déballage	33
4.1.1	Contenu de l'emballage	33
4.2	Raccordements	33
<b>5</b>	<b>Fonctionnement</b>	<b>34</b>
5.1	Télécommande	34
5.1.1	Installation de la pile de la télécommande	34
5.2	Fonctionnement	34
5.3	Connexion à un réseau Wi-Fi avec DTS Play-Fi®	35
5.3.1	Configuration du Sf16 avec DTS Play-Fi®	35
<b>6</b>	<b>Problèmes typiques et leur solution</b>	<b>36</b>
<b>7</b>	<b>Entretien</b>	<b>36</b>
7.1	Nettoyage	36
<b>8</b>	<b>Élimination</b>	<b>36</b>
<b>9</b>		
<b>9</b>	<b>Dati tecnici / Technical Specifications</b>	<b>38</b>
<b>10</b>		
<b>10</b>	<b>Illustrazioni / Illustrations / Erläuterungen / Illustrations</b>	<b>39</b>
10.1	Descrizione dell' Sf16 / Description of the Sf16 / Beschreibung des Sf16 / Description du Sf16	40
10.2	Dimensioni di ingombro / Overall dimensions / Abmessungen Dimensions d'encombremen	42
10.3	Disimballo / Unpacking / Auspacken / Déballage	43
10.4	Collegamenti / Connections / Anschlüsse / Raccordements	44
10.5	Telecomando / Remote control / Fernbedienung / Télécommande	45
<b>Glossario</b>		46
<b>Glossary</b>		46
<b>Glossar</b>		47
<b>Glossaire</b>		47

# 1 INFORMAZIONI GENERALI

## 1.1 Informazioni per l'utente

Gentile Cliente,

desideriamo ringraziarLa e complimentarci con Lei per aver acquistato il Sistema di riproduzione audio Sf16 (di seguito definito anche "Apparecchio" o "Prodotto") per l'ascolto della Sua Musica preferita o per un impiego audio-video.

Il Sistema di riproduzione audio Sf16 è stato progettato per procurarLe immediatamente la massima soddisfazione ma poiché è nostro preciso interesse che Lei ottenga il miglior risultato possibile nell'ascolto e che ciò avvenga nella piena sicurezza, La invitiamo a leggere attentamente, prima dell'installazione, questo manuale utente. Qualora dovessero sorgere dubbi o curiosità, Le consigliamo di rivolgersi al personale tecnico del Suo punto vendita, al distributore ufficiale Sonus faber della nazione in cui vive o prendere contatto direttamente con Sonus faber.

Infine Le suggeriamo vivamente di registrarsi on-line sul sito [www.sonusfaber.com](http://www.sonusfaber.com): in questo modo verrà informato da Sonus faber di tutte le novità, iniziative ed eventuali promozioni.

Buona Musica!

## 1.2 Garanzia e assistenza post vendita

Il Sistema di riproduzione audio Sf16 è stato progettato e fabbricato secondo i più alti standard qualitativi.

Tuttavia, nella remota ipotesi in cui si manifestasse un guasto o malfunzionamento, l'apparecchio è coperto da Garanzia secondo i termini previsti dalla normativa del Paese nel quale è stato acquistato.

La invitiamo a rivolgersi al Rivenditore Sonus faber dove è stato effettuato l'acquisto o al distributore ufficiale Sonus faber del suo paese, tutti i contatti dei distributori sono disponibili sul nostro sito: <http://sonusfaber.com/en-us/distributors>.

La invitiamo inoltre a fare riferimento alle norme nazionali sulla garanzia dei prodotti.

Si consideri inoltre quanto segue:

- La garanzia sull'apparecchio copre eventuali difetti di costruzione;
- Conservare il documento comprovante l'acquisto per poterlo esibire al Rivenditore in caso di necessità;
- Conservare l'imballaggio originale dell'apparecchio perché possa essere trasportato senza danni in caso di spedizione presso il centro assistenza autorizzato;
- L'apparecchio deve essere accompagnato da una descrizione del malfunzionamento o del difetto riscontrato.

Le seguenti condizioni fanno decadere la garanzia sul prodotto:

- Il prodotto è stato smontato o modificato da personale diverso da quello del centro assistenza autorizzato da Sonus faber;
- Non sono state rispettate le condizioni d'uso dell'apparecchio riportate su 9 Dati tecnici;
- Il prodotto è stato usato in modo non conforme a quanto descritto in questo manuale.



### 1.3 Dichiarazione di conformità

**Sonus faber SpA** con sede legale in Via Antonio Meucci, 10 - 36057 Arcugnano (VI) Italy, dichiara sotto la propria e unica responsabilità che il dispositivo di riproduzione audio

**SF16**

al quale questa dichiarazione si riferisce è conforme a:

**Direttive:**

**2014/30/UE** (EMC) Compatibilità elettromagnetica.

**2014/35/UE** (LVD) Bassa tensione.

**2014/53/UE** (RTT&E) Apparecchiature radio e apparecchiature terminali di telecomunicazione.

**2009/125/CE** (ErP) Progettazione ecocompatibile dei prodotti connessi all'energia.

**2011/65/UE** (RoHS) Restrizione dell'uso di determinate sostanze pericolose nelle apparecchiature elettriche ed elettroniche.

**2006/1907/CE** (REACH) Registrazione, valutazione, autorizzazione e restrizione delle sostanze chimiche.

**2012/19/UE** (RAEE) Rifiuti di apparecchiature elettriche ed elettroniche.

**Norme:**

**EN 60065:2014**

Apparecchi audio, video ed apparecchi elettronici similari; Requisiti di sicurezza.

**EN 62311:2008**

Valutazione degli apparecchi elettronici ed elettrici; Limiti di base per l'esposizione umana dei campi elettromagnetici (0 Hz – 300 GHz)

**EN 55032:2015**

Compatibilità elettromagnetica delle apparecchiature multimediali - Prescrizioni di Emissione.

**EN 55020:2014**

Ricevitori radiofonici e televisivi e apparecchi associati; Caratteristiche di immunità - Limiti e metodi di misura.

**EN 55022:2014**

Apparecchi per la tecnologia dell'informazione; Caratteristiche di radiodisturbo - Limiti e metodi di misura.

**EN 61000-4-3:2009**

Compatibilità elettromagnetica (EMC) Parte 4-3: Tecniche di prova e di misura; Prova d'immunità ai campi elettromagnetici a radiofrequenza irradiati.

**EN 61000-6-1:2007**

Norme Generiche; Immunità per gli ambienti residenziali, commerciali e dell'industria leggera.

**EN 61000-6-3:2013**

Norme Generiche; Emissione per gli ambienti residenziali, commerciali e dell'industria leggera.

**EN 301 489-1 V1.9.2: 2011**

Electromagnetic Compatibility and Radio spectrum Matters (ERM); Electromagnetic Compatibility (EMC) standard for radio equipment and services; Part 1: Common technical requirements.

**EN 301 489-17 V2.2.1: 2009**

Electromagnetic Compatibility and Radio spectrum Matters (ERM); Electromagnetic Compatibility (EMC) standard for radio equipment and services; Part 17: Specific conditions for Broadband Data Transmission System.

**EN 300 328 V1.9.1: 2009**

Electromagnetic Compatibility and Radio spectrum Matters (ERM); Wideband transmission systems; Data transmission equipment operating in the 2,4 GHz ISM band and using wide band modulation techniques; Harmonized EN covering the essential requirements of article 3.2 of the R&TTE Directive.

Arcugnano, 30/06/2016  
Mauro Grange  
CEO

## 2 NORME DI SICUREZZA

### 2.1 Indicazioni generali

- Leggere attentamente questo manuale utente prima di compiere qualsiasi operazione con il Sistema di riproduzione audio Sf16;
- Conservare questo manuale utente in un luogo sicuro e pronto alla consultazione. Il manuale utente è parte integrante del prodotto e va mantenuto con esso in caso di cessione dell'apparecchio;
- Rispettare le condizioni di installazione contenute in questo manuale per consentire un uso sicuro ed efficiente del prodotto (fare riferimento a 9 Dati tecnici);
- Non installare l'apparecchio in queste condizioni:
  - In prossimità di fonti di calore o fiamme vive;
  - In luoghi soggetti a forte umidità o a spruzzi di liquidi di qualsiasi tipo;
  - All'aperto, esposto alle intemperie o ai raggi diretti del sole;
  - Appoggiato su mobili o supporti instabili che, se urtati da persone o animali, possono far cadere l'apparecchio.
- Non appoggiare sull'apparecchio recipienti contenenti liquidi o fiamme vive (candele o altro);
- Non installare l'apparecchio in modo che il cavo di alimentazione o altri cavi di collegamento possano risultare troppo tesi, esposti a calpestio o creare intralcio durante il passaggio di persone o animali;
- Non permettere a bambini di intervenire in qualsiasi modo sull'apparecchio;
- Collegare il cavo di alimentazione solo a prese dotate di collegamento ad un impianto di messa a terra efficiente;
- Scollegare il cavo di alimentazione dalla presa di rete durante forti temporali con presenza di fulmini e in caso di inutilizzo dell'apparecchio per periodi di tempo prolungati;
- Non tentare di aprire l'apparecchio o di ripararlo e non rimuovere i pannelli di copertura.

#### 2.1.1 Segnalazioni di sicurezza

Osservare tutte le indicazioni relative alla sicurezza riportate in questo manuale, facendo riferimento anche ai seguenti simboli:

	Segnale generico di attenzione		Presenza di tensione elettrica pericolosa		Smaltire come rifiuto speciale
---	--------------------------------	---	---	---	--------------------------------



## 3 DESCRIZIONE DELL'SF16

Il Sistema di riproduzione audio Sf16 è in grado di riprodurre la musica in diversi formati, attraverso l'utilizzo di una connessione di rete Wi-Fi (attraverso il sistema DTS Play-Fi®) o il collegamento di sorgenti audio digitali o analogiche.

È dotato di un sistema di amplificazione con 4 canali della potenza di 350 W ciascuno e di 3 gruppi di altoparlanti che formano un sistema a 3 vie.

Con il sistema "Sound Field Shaper" vengono gestiti gli altoparlanti posteriori e i satelliti anteriori a posizione regolabile per le frequenze medio alte e migliorata la spazialità e l'ampiezza della scena sonora.

Fare riferimento al **capitolo 9 Dati tecnici** e alle immagini del **capitolo 10 Illustrazioni**.

<b>1</b>	Satelliti a posizione regolabile (aperto-chiuso)
<b>2</b>	Unità bassi posteriore
<b>3</b>	Ricevitore a infrarossi per telecomando
<b>4</b>	Unità bassi anteriore
<b>5</b>	Pannello posteriore dei collegamenti
<b>6</b>	Base di appoggio
<b>7</b>	Interruttore generale ON-OFF
<b>8</b>	Ingresso digitale coassiale S/PDIF
<b>9</b>	Ingresso analogico
<b>10</b>	Connessione USB per aggiornamento software
<b>11</b>	Ingresso digitale ottico Toslink
<b>12</b>	Wi-Fi pairing



<b>13</b>	Spina di collegamento del cavo di alimentazione
<b>14</b>	Pulsante selezione ingressi: Digitale ottico, Digitale coassiale, Analogico
<b>15</b>	Led di indicazione dell' ingresso selezionato
	Pulsante chiusura satelliti
	Pulsante apertura satelliti
	Pulsante ON/Stand-by
	Pulsante Muting
<b>+ / -</b>	Pulsanti di controllo del volume
Sul telecomando in dotazione sono presenti le stesse funzioni del pannello comandi.	
	Non usare la connessione USB per il collegamento di chiavi usb, dischi fissi esterni o altre periferiche contenenti files audio.

## 4 INSTALLAZIONE

- Fare riferimento anche alle indicazioni contenute nel **capitolo 2 Norme di sicurezza**.
- L'Sf16 è previsto per una installazione al chiuso, in ambiente domestico, al riparo da spruzzi e fonti di calore.
- Posizionare l'Sf16 sopra una superficie solida, stabile e in piano. L'altezza ottimale è tra i 50 e 100 cm, ad una distanza minima di 15 cm dal muro sul lato posteriore.
- Non ostruire le prese d'aria presenti nel lato inferiore della base di appoggio.
- Per la preparazione all'uso del telecomando fare riferimento a **5.1 Telecomando**.

## 4.1 Disimballo

Procedere al disimballo come indicato di seguito. Fare riferimento alle immagini del capitolo 10 Illustrazioni.

	Tenere saldamente l'apparecchio con entrambe le mani per evitare di farlo cadere! Le operazioni indicate sono svolte con maggiore sicurezza e comodità da due persone.
	I materiali da imballaggio possono essere inquinanti! Non smaltire questi materiali come rifiuti domestici ma consegnarli ad un centro raccolta e riciclo dei rifiuti.
	Non lasciare i materiali per l'imballaggio a disposizione dei bambini! Possibilità di avvelenamento o soffocamento a causa di ingestione.

1. Tagliare il nastro di chiusura sulla parte superiore dell'imballo usando una taglierina;
2. Aprire completamente l'imballo;
3. Estrarre l'apparecchio sollevandolo facendo presa sulla parte inferiore

Si consiglia di conservare l'imballo originale in caso di futura necessità di trasporto dell' Sf16.

### 4.1.1 Contenuto dell'imballo

Al momento dell'apertura dell'imballo controllare che siano presenti questi componenti:

- Sistema di riproduzione audio Sf16;
- Questo manuale utente;
- Telecomando a raggi infrarossi;
- Pila a pastiglia tipo CR 2032 per telecomando
- Cavo di alimentazione
- Book fotografico
- Kit di pulizia composto da Cristalux e panno in microfibra

In caso di mancanza di uno o più di questi articoli, avvertire il rivenditore dove è stato effettuato l'acquisto.

## 4.2 Collegamenti

Procedere ai collegamenti dei componenti audio prima di effettuare il collegamento alla rete elettrica.

In ogni caso i collegamenti vanno effettuati con l'apparecchio spento. Fare riferimento anche al **capitolo 3 Descrizione dell'Sf16**, al **capitolo 9 Dati tecnici** e alle immagini del **capitolo 10 Illustrazioni**.

Fare riferimento anche ai manuali utente degli apparecchi da collegare all' Sf16 per informazioni sul loro collegamento e funzionamento.

### Digital IN (S/PDIF)

Ingresso digitale coassiale S/PDIF. Collegare qui l'uscita DIGITAL OUT S/PDIF di un apparecchio come CD audio, Registratore digitale, dispositivo video o altro.

### Digital IN (OPTICAL)

Ingresso digitale ottico Toslink. Collegare qui l'uscita DIGITAL OUT OPTICAL di un apparecchio come CD audio, Registratore digitale, dispositivo video o altro.

### AUX IN

Ingresso analogico. È possibile collegare l'uscita analogica di un apparecchio come lettore CD, Videoregistratore, Giradischi con scheda RIAA incorporata, Registratore a cassette o altro.

### Interruttore posteriore ON/OFF

Questo interruttore accende e spegne l'apparecchio.

Con questo interruttore in posizione OFF risulta disabilitata l'accensione dal telecomando.

È possibile usare il tasto sul telecomando per l'accensione o lo spegnimento (STAND-BY) dell'apparecchio, solo se questo interruttore è in posizione ON.

# 5 FUNZIONAMENTO

## 5.1 Telecomando

Sul telecomando in dotazione all' Sf16 sono disponibili le stesse funzioni del pannello comandi posto sulla parte superiore dell'apparecchio. Il telecomando è alimentato da una pila a pastiglia del tipo CR 2032.

### 5.1.1 Installazione della pila del telecomando

Fare riferimento alle immagini del **capitolo 10 Illustrazioni**.

	<p>Pericolo di danni al telecomando!</p> <ul style="list-style-type: none"><li>• Usare esclusivamente pile del tipo suggerito in questo manuale.</li><li>• Non invertire il senso di inserimento della pila per non invertire la polarità.</li><li>• Rimuovere la pila dal telecomando in caso di inutilizzo dell'apparecchio per periodi di tempo prolungati.</li><li>• Non lasciare il telecomando o la pila sotto ai raggi diretti del sole, in vicinanza di fonti di calore o esposti a umidità o spruzzi.</li></ul>
	<p>Le pile esaurite contengono sostanze tossiche e possono inquinare l'ambiente!</p> <ul style="list-style-type: none"><li>• Smaltire le pile usate consegnandole ad un centro di raccolta autorizzato.</li><li>• Non lasciare le pile usate alla portata dei bambini per evitare pericolo di avvelenamento o soffocamento in caso di ingestione.</li></ul>

Installare la pila come descritto di seguito.

1. Rimuovere lo sportello del vano pila;
2. Inserire la pila (inclusa nella confezione) nello spazio dedicato orientandola con il lato del simbolo **“+”** rivolto verso l'alto;
3. Rimontare lo sportello del vano pila.

## 5.2 Funzionamento

Fare riferimento al **capitolo 3 Descrizione dell'Sf16** e alle immagini del **capitolo 10 Illustrazioni**.

1. Portare in posizione “ I ” l'interruttore generale **(7)**.
  - STAND BY: dopo 30 minuti di inattività il sistema non è più visibile in rete e il consumo di energia è inferiore a 0,5 W. Il led POWER lampeggia lentamente.
2. Premere il pulsante Stand-by sul telecomando o sul pannello comandi dello Sf16;
3. I satelliti escono dalle pareti laterali dell' Sf16. Nel caso i satelliti siano ostacolati nel loro movimento, viene comandato automaticamente il rientro/uscita (rispetto alla posizione dell'ostacolo).

	<p>Possibilità di danneggiare i satelliti o il loro meccanismo di movimento!</p> <ul style="list-style-type: none"><li>• Non inserire oggetti nello spazio dello Sf16 destinato ai satelliti e non bloccarne il movimento.</li><li>• Assicurarsi che sia disponibile ai lati dell'apparecchio uno spazio minimo di 30 cm sufficiente al movimento dei satelliti.</li></ul>
--	--

4. Diminuire il volume di riproduzione con il pulsante **“-”** del telecomando o del pannello comandi, per evitare l'emissione di suoni troppo forti che potrebbero danneggiare gli altoparlanti o risultare fastidiosi;
  5. L'apparecchio effettua una ricerca della rete Wi-Fi disponibile; durante la ricerca il led Wi-Fi  lampeggia;
  6. Come impostazione predefinita viene abilitato l'ingresso Wi-Fi;
  7. Selezionare un ingresso audio diverso, se desiderato **(pulsante 14)**;
  8. Si accende la spia corrispondente all'ingresso selezionato **(15)**;
  9. Mettere in funzione la sorgente corrispondente secondo le istruzioni del manuale utente dell'apparecchio collegato;
  10. Impostare sullo Sf16 il volume di ascolto secondo necessità **(+/-)**;
  11. Regolare la posizione dei satelliti con gli appositi pulsanti di apertura  e chiusura .
- L'apparecchio esprime il massimo delle sue prestazioni con i satelliti completamente aperti.

### 5.3 Collegamento ad una rete Wi-Fi con DTS Play-Fi®

DTS Play-Fi® è un sistema audio wireless che invia audio da dispositivi mobili usando una tecnologia proprietaria di streaming, sincronizzazione e autenticazione. Funziona su reti Wi-Fi e Ethernet ed è disponibile per sistemi Android, iOS e Windows, su smartphone, tablet e PC.

È supportato lo streaming da moltissimi fornitori di contenuti, come ad esempio Deezer, KKbox, Rhapsody, Songza, Tidal, Spotify®, Amazon music, iHeartradio, Pandora, Sirius XM, internet radios.

Alcuni dei servizi potrebbero non essere disponibili in alcune regioni e non essere ancora abilitati per tutte le applicazioni; inoltre potrebbe essere necessario sottoscrivere un abbonamento.

Il Sistema di riproduzione audio Sf16 può funzionare in collegamento con un dispositivo mobile sul quale sia installato il software (app) DTS Play-Fi®. **È possibile scaricare il software compatibile con il proprio dispositivo dal sito <https://play-fi.com>, dove si troveranno anche le indicazioni necessarie per la configurazione, l'aggiornamento e le informazioni sul loro collegamento e funzionamento.**

### 5.3.1 Impostazione dell'Sf16 con DTS Play-Fi®

Le indicazioni seguenti prevedono che l'installazione del software nel proprio dispositivo sia già stata eseguita.

1. Accendere l'Sf16;
2. Il led Wi-Fi  lampeggia finché l'apparecchio trova una rete wireless;
3. Quando la rete è autenticata e connessa il led resta acceso in modo continuo;
4. Avviare l'applicazione DTS Play-Fi® secondo il sistema in uso:

#### Utenti iOS

- Aprire il menu impostazioni Wi-Fi sul proprio telefono o tablet;
- Selezionare "Dispositivo Play-Fi" dalle opzioni disponibili e aprire la app Play-Fi.

#### Utenti Android e Windows:

- Aprire l'applicazione nel modo previsto dal sistema in uso.
5. Il software troverà il vostro Sf16 e lo collegherà alla rete Wi-Fi. Sarà necessario scrivere una sola volta la password della rete, d'ora in poi sarà il software a gestire la connessione.

## 6 PROBLEMI TIPICI E LORO SOLUZIONE

Per quanto non elencato qui o nel caso le soluzioni suggerite non portino ad alcun risultato, rivolgersi al rivenditore Sonus faber dove è stato effettuato l'acquisto.

<b>Non è possibile accendere l'Sf16 dal telecomando</b>	<ul style="list-style-type: none"><li>• Controllare che l'interruttore generale sia in posizione ON</li><li>• Controllare il corretto collegamento del cavo di alimentazione nel pannello collegamenti</li><li>• Provare a sostituire la pila del telecomando, probabilmente scarica</li></ul>
<b>Non è possibile collegarsi al dispositivo wireless</b>	<ul style="list-style-type: none"><li>• Controllare il funzionamento della propria rete: verificare che il led Wi-Fi sia acceso, in caso contrario la rete non è ancora stata autenticata o manca segnale di rete (led lampeggiante)</li><li>• Controllare che il dispositivo Wi-Fi che trasmette, sia acceso</li></ul>
<b>Nessun segnale dall'ingresso selezionato</b>	<ul style="list-style-type: none"><li>• Controllare di avere selezionato l'ingresso corretto</li><li>• Controllare che l'apparecchio selezionato sia collegato correttamente e che sia in funzione</li><li>• Controllare che il volume non sia al minimo</li></ul>

## 7 MANUTENZIONE

Non è prevista nessuna operazione di manutenzione da parte dell'utente sul Sistema di riproduzione audio Sf16. In caso di malfunzionamenti è necessario rivolgersi al rivenditore Sonus faber dove è stato effettuato l'acquisto o al distributore ufficiale Sonus faber più vicino.

### 7.1 Pulizia

Rimuovere regolarmente la polvere depositata sul mobile dell'Sf16, usando il kit di pulizia in dotazione.

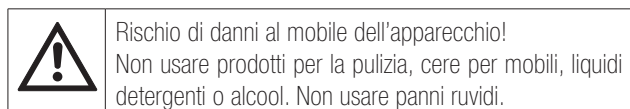

Durante periodi prolungati di inattività coprire l'apparecchio con un panno morbido di dimensioni adeguate.

## 8 SMALTIMENTO

Alla fine del suo ciclo di vita l' Sf16 non può essere eliminato come un rifiuto domestico.

I materiali in esso contenuti possono essere riciclati e se non smaltiti correttamente possono inquinare l'ambiente.

Eliminare l'apparecchio secondo le direttive sul riciclaggio e lo smaltimento dei rifiuti in vigore nel proprio paese.

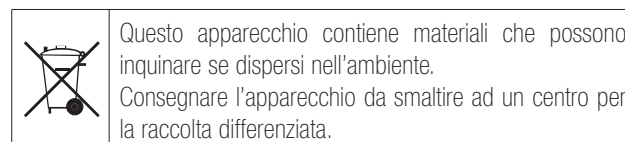

Emotion. Connection. Desire.

# 1 GENERAL INFORMATION

## 1.1 User information

Dear Customer,

Thank you and congratulations for having purchased speakers from the Sf16 sound system (hereinafter called also "Device" or "Product") for listening to your favourite music or for audio-video use.

The Sf16 sound system is designed to immediately meet your highest expectations. As our aim is to ensure you get the best possible listening result in full safety, please read this user manual carefully before installation.

Should you have any doubts or enquiries, please contact the technical staff of your sales point, the official Sonus faber distributor in your country, or contact Sonus faber's customer service directly.

Finally, we highly recommend that you register online at [www.sonusfaber.com](http://www.sonusfaber.com) to be informed by Sonus faber of any news, initiatives and offers.

Enjoy your music!

## 1.2 Warranty and after-sale service

The Sf16 sound system has been designed and built according to the highest quality standards.

However, should a fault or malfunction ever occur, the device is covered by warranty in compliance with the regulations in force in the country where the device was purchased.

"Please contact the Sonus faber dealer where you purchased the device or the Sonus faber official distributor in your country. All distributor contacts can be found on our website at <http://sonusfaber.com/en-us/distributors>.

We also encourage you to refer to national laws on product warranty."

Please bear in mind:

- The warranty on the device covers any workmanship defects;
- Keep the document that proves purchase in order to show it to the Dealer if necessary;
- Keep the original packaging of the device to ship the device without causing damage if it needs to be sent to an authorised service centre;
- The device must be returned with a description of the malfunction or defect identified.

The following conditions shall void the product warranty:

- The product is disassembled or modified by personnel other than that of the authorised Sonus faber service centre;
- The conditions of use indicated in Section 9 "Technical Data" have not been met;
- The product has not been used in compliance with the contents of this manual.



### 1.3 Declaration of conformity

**Sonus Faber SpA** with headquarter in Via Antonio Meucci, 10 36057 Arcugnano (VI) Italy, declare under our sole responsibility that the playback device:

**SF16**

to which this declaration relates is in conformity to:

**Directive:**

**2014/30/EU** (EMC) Electromagnetic compatibility.

**2014/35/EU** (LVD) Low Voltage.

**2014/53/UE** (RTT&E) Radio equipment and telecommunications terminal equipment.

**2009/125/EC** (ErP) Eco design requirements for energy-related products.

**2011/65/EU** (RoHS) Restriction of the use of certain hazardous substances in electrical and electronic equipment.

**2012/19/EU** (WEEE) Waste electrical and electronic equipment.

**2006/1907/EC** (REACH) Registration, Evaluation, Authorisation and Restriction of Chemical **Standards:**

**EN 60065:2014**

Audio, video and similar electronic apparatus - Safety requirements.

**EN 62311:2008**

Assessment of electronic and electrical equipment related to human exposure restrictions for electromagnetic fields (0 Hz – 300 GHz).

**EN 55032:2015**

Electromagnetic compatibility of multimedia equipment – Emission requirements

**EN 55020:2014**

Sound and television broadcast receivers and associated equipment - Immunity characteristics – Limits and methods of measurement.

**EN 55022:2014**

Information technology equipment - Radio disturbance characteristics - Limits and methods of measurement.

**EN 61000-4-3:2009**

Electromagnetic Compatibility (EMC) Part 4-3: Testing and measurement techniques; Radiated, radio-frequency, electromagnetic field immunity test.

**EN 61000-6-1:2007**

Generic standards - Immunity for residential, commercial and light-industrial environments.

**EN 61000-6-3:2013**

Generic standards - Emission standard for residential, commercial and light-industrial environments.

**EN 301 489-1 V1.9.2:2011**

Electromagnetic Compatibility and Radio spectrum Matters (ERM); Electromagnetic Compatibility (EMC) standard for radio equipment and services; Part 1: Common technical requirements.

**EN 301 489-17 V2.2.1:2009**

Electromagnetic Compatibility and Radio spectrum Matters (ERM); Electromagnetic Compatibility (EMC) standard for radio equipment and services; Part 17: Specific conditions for Broadband Data Transmission System.

**EN 300 328 V1.9.1:2009**

Electromagnetic Compatibility and Radio spectrum Matters (ERM); Wideband transmission systems; Data transmission equipment operating in the 2,4 GHz ISM band and using wide band modulation techniques; Harmonized EN covering the essential requirements of article 3.2 of the R&TTE Directive.

Arcugnano, 30.06.2016

Mauro Grange

CEO

## 1.4 Conformity with international standards

### IEC 60065:2014

Audio, video and similar electronic apparatus - Safety requirements and equivalent.

### UL 60065-1 7th Edition

Standard for audio, video and similar electronic apparatus - Safety requirements and equivalent.

### CAN/CSA-C22.2 60065-3 + A1:2006

Audio, video and similar electronic apparatus - Safety requirements and equivalent.

Audio, vidéo et appareils électroniques analogues - Exigences de sécurité et équivalent.

### CARB

California Air Resources Board: code of regulation ATCM 93120 phase 2 compliant for formaldehyde emission.

### 1.4.1 FCC information (for US and Canada Customers)

This product contains

**TRANSMITTER MODULE FCC ID: 2AAWQ-CAPRICA2L**

**FCC WARNING:** Changes or modifications not expressly approved by the party responsible for compliance could void the user's authority to operate the equipment.

**NOTE:** This product has been tested and found to comply with the limits for a Class B digital device, pursuant to Part 15 of the FCC Rules. These limits are designed to provide reasonable protection against harmful interference in a residential installation.

This product generates, uses and can radiate radio frequency energy

and, if not installed and used in accordance with the instructions, may cause harmful interference to radio communications. However, there is no guarantee that interference will not occur in a particular installation.

If this product does cause harmful interference to radio or television reception, which can be determined by turning the product OFF and ON, the user is encouraged to try to correct the interference by one or more of and ON, the user is encouraged to try to correct the interference by one or more of the following measures:

- Reorient or relocate the receiving antenna.
- Increase the separation between the equipment and receiver.
- Connect the product into an outlet on a circuit different from that to which the receiver is connected.
- Consult the local retailer authorized to distribute this type of product or an experienced radio/TV technician for help.

**PRODUCT:** This product complies with RSS-210 of Industry Canada.

Operation is subject to the following two conditions:

1. this product may not cause harmful interference;
1. this product must accept any interference received, including interference that may cause undesired operation.

This Class B digital apparatus complies with Canadian ICES- 003. 2.

**RF Exposure Information:** This equipment complies with FCC/IC radiation exposure limits set forth for an uncontrolled environment and meets the FCC radio frequency (RF) Exposure Guidelines in Supplement C to OET65 and RSS-102 of the IC radio frequency (RF) Exposure rules. This equipment has very low levels of RF energy that are deemed to comply without testing of specific absorption ratio (SAR).

**CAUTION:** The device must be kept more than 20 cm from all persons.



## 2 SAFETY

### 2.1 General instructions

- Read this user manual carefully before performing any operation on the Sf16 sound system;
- Keep this user manual in a safe and readily reachable place for consultation. The user manual is part and parcel to the product and must be kept with the product in the case of transfer of the device;
- Observe the installation conditions in this manual to allow safe and efficient use of the product (see Section 9 "Technical Data");
- Do not install the device in these conditions:
  - Near sources of heat or naked flames;
  - In places exposed to great humidity or splashes of liquids of any type;
  - Outdoors, exposed to bad weather or direct sunlight;
  - Placed on unstable furniture or stands which, if knocked against by people or animals, can make the device fall.
- Do not put the device on containers holding liquids or naked flames (candles or other);
- Do not install the device in such a way that the power cord or other connection cables are not too taut, walked on or can cause the tripping of people or animals;
- Do not let children play or tamper with the device;
- Connect the power cord only to sockets provided with connection to an efficient earthing system;
- Disconnect the power cord from the mains socket during lightning storms and in the event that the device is not used for extended periods of time;
- Do not try to open the device or repair it and do not remove the cover panels.

#### 2.1.1 Safety information

Observe all safety instructions in this manual by referring also to the following symbols:







## 3 DESCRIPTION AND CHARACTERISTICS

The Sf16 sound system is able to play music in different formats by using a Wi-Fi network connection (through the DTS Play-Fi® system) or the connection of digital or analogue audio sources. It features an amplification system with 4 channels, 350 W each, and 3 groups of speakers that form a 3-way system. The incorporated "Sound Field Shaper" system manages the rear speakers and the adjustable front satellites speakers for medium-high frequencies, providing improved spatiality and amplitude of the soundstage.

Please refer to **Section 9 "Technical Data"** and images of **Section 10 "Illustrations."**

<b>1</b>	Adjustable satellite speakers (open-closed)
<b>2</b>	Rear bass unit
<b>3</b>	Remote control IR receiver
<b>4</b>	Front bass unit
<b>5</b>	Rear connections panel
<b>6</b>	Base
<b>7</b>	ON-OFF switch
<b>8</b>	S/PDIF coaxial cable digital input
<b>9</b>	Analogue input
<b>10</b>	USB connection for software update
<b>11</b>	Toslink optical cable digital input
<b>12</b>	Wi-Fi pairing



<b>13</b>	Power cord socket
<b>14</b>	Input selection button: Optical Digital, Coaxial Digital, Analogue
<b>15</b>	Indicator LED of selected input
	Satellite close button
	Satellite open button
	ON/Stand-by button
	Muting button
<b>+ / -</b>	Volume control buttons
The supplied remote control features the same functions as the control panel.	
	Do not use the USB connection to connect USB sticks, external hard disks or other devices containing audio files.

## 4 INSTALLATION

- Refer also to the instructions in **Section 2 “Safety.”**
- The Sf16 is designed for installation indoors, in a domestic environment, sheltered against splashes and heat sources.
- Place the Sf16 on a solid, stable and level surface. A height between 50 and 100 cm and a minimum distance of 15 cm from the wall on the rear side is recommended for optimal listening.
- Do not obstruct air intakes in the lower side of the base.
- Please refer to **5.1 “Remote Control”** to set up remote control use.

### 4.1 Unpacking

Unpack as illustrated below. Please refer to **Section 10 “Illustrations.”**

	Hold the device securely with both hands to avoid dropping! The illustrated steps are carried out with greater safety and ease by two people.		Packaging materials may be pollutant! Do not dispose of these materials as household waste but send them to a waste collection and recycling centre.		Do not leave packing materials available to children! Danger of poisoning or suffocation due to ingestion.
---	---	---	--	---	--

1. Cut the closing tape on top of the package using a cutter;
2. Open the package completely;
3. Take out the device by lifting it by the lower part

It is recommended to keep the original packaging in case of future transport needs of the Sf16.

### 4.1.1 Content of packaging

At the time of the opening the package, check that these components are present:

- Sf16 sound system;
- User manual;
- Infrared remote control;
- CR2032 button cell battery for remote control
- Power cord
- Photo book
- Cleaning kit composed of Cristalux and microfiber cloth

If any of these items is missing, inform the dealer where the purchase was made.

## 4.2 Connections

Connect the audio components before connecting to the mains.

All connections are to be made with the device OFF.

Please refer also to **Section 3 “Description and characteristics”**, to **Section 9 “Technical Data”** and to the images of **Section 10 “Illustrations.”**

Please refer also to the user manuals of the devices to be connected to the Sf16 for information on their connection and operation.

### Digital IN (S/PDIF)

S/PDIF coaxial cable digital input. Connect here the DIGITAL OUT S/PDIF of a device such as a CD player, digital recorder, video device or other

### Digital IN (OPTICAL)

Toslink optical cable digital input. Connect here the DIGITAL OUT OPTICAL of a device such as a CD player, digital recorder, video device or other.

### AUX IN

Analogue input. You can connect an analogue output of a device such as a CD player, video recorder, record player with incorporated RIAA card, cassette recorder or other.

### Rear ON-OFF switch

This switch turns the device on and off. With this switch in OFF position, it is not possible to switch the device on using the remote control.

You can use the button on the remote control to switch the device on or off (STAND-BY) only if this switch is in ON position.

## 5 OPERATION

### 5.1 Remote control

The remote control supplied with the Sf16 features the same functions of the control panel located on the top of the device. The remote control is powered by a CR2032 button cell battery.

#### 5.1.1 Fitting the battery in the remote control

Please refer to **Section 10 “Illustrations.”**



Danger of damage to the remote control!

- Use only batteries of the type specified in this manual.
- Do not reverse the direction of insertion of the battery in order not to reverse the polarity.
- Remove the battery from the remote control if the device is not used for extended periods of time.
- Do not leave the remote control or the battery under direct sunlight, in the vicinity of heat sources or exposed to moisture or splashes.



Dead batteries contain toxic substances and may pollute the environment!

- Dispose of used batteries at an authorised collection centre.
- Do not leave used batteries within the reach of children in order to avoid the danger of poisoning or suffocation if ingested.

Install the battery as described below.



1. Remove the cover of the battery compartment;
2. Insert the battery (supplied) in the dedicated space by orienting it with the side with the “+” symbol facing up;
3. Fit the cover door of the battery compartment again.

## 5.2 Operation

Please refer also to **Section 3 “Description and characteristics”**, to **Section 9 “Technical Data”** and to the images of **Section 10 “Illustrations.”**

1. Shift the main switch **(7)** to position **“I”**;
  - STAND BY: after 30 minutes of idle time the system is no longer visible in the network and energy consumption is less than 0.5 W. The POWER LED flashes slowly.
2. Press the Standby button on the remote control or on the control panel of the Sf16;
3. The satellite speakers project from the sides of the Sf16. If the satellites are blocked in their movement, their return/exit movement is automatically commanded (with respect to the position of the obstacle).

	<p>Danger of damaging the satellite speakers or their movement mechanism!</p> <ul style="list-style-type: none"><li>• Do not insert any objects in the space of the Sf16 intended for the satellite speakers and do not block their movement.</li><li>• Make sure that at least 30 cm of space is available on both sides of the device for the movement of the satellite speakers.</li></ul>
---	---

4. Reduce the playback volume with the **“-”** button on the remote control or control panel to prevent the emission of loud sounds that could damage the speakers or be too bothersome;
5. The device performs a search of the available Wi-Fi network; when searching the Wi-Fi LED  flashes
6. The Wi-Fi input is enabled by default;
7. Select a different audio input if desired **(14)**;
8. The corresponding indicator will light up on the selected input **(15)**;
9. Operate the corresponding source according to the instructions in the user manual of the connected device;
10. Set the listening volume as needed **(+/-)** on the Sf16;
11. Adjust the position of the satellite speakers with the open  / close  buttons. The device achieves maximum performance with the satellite speakers completely open.

## 5.3 Wi-Fi connection via DTS Play-Fi®

DTS Play-Fi® is a wireless sound system that delivers audio from mobile devices using a proprietary streaming, synchronisation and authentication technology. It works over both Wi-Fi and Ethernet networks and is available for Android, iOS and Windows systems on smartphones, tablets and PC.

“It supports many streaming services including Deezer, KKBOX, Rhapsody, Songza, Tidal, Spotify®, Amazon Music, iHeartRadio, Pandora, Sirius XM and Internet radios.

Some services may not be available in certain regions and may not be enabled for all applications. In addition, it may be necessary to subscribe to a plan.”

The Sf16 sound system can operate in connection with a mobile device on which you have installed the DTS Play-Fi® software (app).

**You can download the software that is compatible with your device from the website <https://play-fi.com>, where you will also find the set-up and update instructions.**

### 5.3.1 Setting the Sf16 with DTS Play-Fi®

The following steps require that you have already installed the software on your device.

1. Switch the Sf16 on;
2. The Wi-Fi LED  flashes until the device finds a wireless network;
3. Once the network is authenticated and connected, the LED remains lit with a steady light;
4. Start the DTS Play-Fi® app according to the system in use:

#### iOS Users

- Open the Wi-Fi settings menu on your phone or tablet;
- Select “DTS Play-Fi® Device” from the available options and open the DTS Play-Fi® app.

#### Android and Windows users:

- Open the application as provide for by the system in use.
5. The software will find your Sf16 and connect it to the Wi-Fi network. All you need to do is enter once the password for the network and then the software will manage the connection.

## 6 TROUBLESHOOTING AND SOLUTIONS

For anything not listed here or if the suggested solutions do not give any result, contact the Sonus faber dealer where the purchase was made.

<b>It is not possible to switch the Sf16 on with the remote control</b>	<ul style="list-style-type: none"><li>• Check that the main switch is in ON position</li><li>• Check that the power cord is connected correctly in the connections panel</li><li>• Try to replace the remote control battery; it is probably dead</li></ul>
<b>It is not possible to connect to the wireless device</b>	<ul style="list-style-type: none"><li>• Check the operation of your network: check that the Wi-Fi LED is on; otherwise the network has not yet been authenticated or there is no network signal (flashing LED)</li><li>• Check that the transmitting Wi-Fi device is on</li></ul>
<b>No signal from the selected input</b>	<ul style="list-style-type: none"><li>• Check that you have selected the right input</li><li>• Check that the selected device is connected correctly</li><li>• Check that the connected device is working</li><li>• Check that the volume is not set to minimum</li></ul>

## 7 MAINTENANCE

No maintenance by the user is required for the Sf16 sound system. In the event of malfunctions contact the Sonus faber dealer where the purchase was made or your nearest Sonus faber official distributor.

### 7.1 Cleaning

Regularly remove dust on the casing of the Sf16, using the cleaning kit supplied.

	Risk of damage to the device casing! Do not use cleaning products, furniture wax, liquid detergents or alcohol. Do not use rough cloths.
---	---

If not used for prolonged periods of time, cover the device with a soft cloth of suitable size.

## 8 DISPOSAL

At the end of its life cycle the Sf16 cannot be eliminated as domestic waste.

The materials contained therein can be recycled and, if not disposed of properly, can pollute the environment.

Eliminate the device according to the directives on recycling and waste disposal in force in your country.

	This device contains materials that can pollute if dispersed in the environment. Take the device to be disposed of to waste sorting centre.
--	--

# 1 ALLGEMEIN

## 1.1 Informationen für den Nutzer

Verehrter Kunde,

wir bedanken uns bei Ihnen und gratulieren zum Kauf des Audiosystems Sf16 (im Folgenden auch "Gerät" oder "Produkt"), mit dem Sie Ihre Lieblingsmusik oder Audio/Video-Quellen hören können.

Das Audiosystem Sf16 wurde entwickelt, um Ihnen sofort den größtmöglichen Hörerlebnis zu verschaffen. Da es aber auch in unserem Interesse liegen muss, dass Sie die Klangleistungen nach Möglichkeit voll und sicher ausschöpfen, bitten wir Sie, vor der Installation dieses Benutzerhandbuch sorgfältig zu lesen. Sollten Zweifel oder weitergehende Fragen bestehen, empfehlen wir Ihnen, sich an das technische Personal Ihres Händlers, an den offiziellen Vertrieb von Sonus faber in Ihrem Land oder auch direkt an Sonus faber zu wenden.

Des Weiteren empfehlen wir Ihnen, sich online auf [www.sonusfaber.com](http://www.sonusfaber.com) zu registrieren, um von Sonus faber über alle Neuheiten, Initiativen und möglichen Angebote auf dem Laufenden gehalten zu werden.

Wir wünschen Ihnen einen unbeschwerten Musikgenuss!

## 1.2 Gewährleistung und Kundendienst

Das Audiosystem Sf16 wurde nach den höchsten Qualitätsstandards entworfen und gebaut.

Es ist zwar unwahrscheinlich, aber dennoch möglich, dass ein Schaden oder eine Fehlfunktion auftritt. In diesem Fall wird für das von Ihnen erworbene Gerät natürlich Gewähr geleistet. Es gelten die Bestimmungen in dem Land, in dem das Produkt erworben wurde.

"Bitte wenden Sie sich an den Händler Sonus faber, bei dem der Kauf erfolgte oder an den offiziellen Vertrieb von Sonus faber in Ihrem Land. Auf unserer Website unter <http://sonusfaber.com/en-us/distributors> finden Sie alle Kontakte zu den Vertriebsstellen.

Bitte nehmen Sie außerdem Bezug auf die nationalen Standards bzgl. Produktgewährleistung."

Zudem ist zu beachten:

- Die Gewährleistung für das Gerät deckt mögliche Herstellungsfehler ab.
- Bitte bewahren Sie den Kaufbeleg auf, um ihn bei Bedarf dem Händler vorlegen zu können.
- Bewahren Sie die Originalverpackung des Geräts auf, sodass es im Falle eines Versands zu einem autorisierten Servicezentrum zu keinen Transportschäden kommt.
- Dem Gerät muss eine Beschreibung der Fehlfunktion oder des festgestellten Defekts beiliegen.

Unter folgenden Bedingungen verliert das Produkt die Gewährleistung:

- Das Produkt wurde von Personal auseinandergebaut oder geändert, welches nicht vom autorisierten Servicezentrum von Sonus faber stammt.
- Den Nutzungsbedingungen des Gerätes aus 9 „Technische Daten“ wurde nicht Folge geleistet.
- Das Produkt wurde nicht entsprechend den Angaben in diesem Handbuch gebraucht.



### 1.3 Erklärung der Übereinstimmung

**Sonus Faber SpA** mit zentrale und Produktion Via Antonio Meucci, 10 -36057 Arcugnano (VI) Italy, erklärt unter seiner alleinigen Verantwortung dass das Audiowiedergabegerät

#### SF16

welches sie gekauft haben in Übereinstimmung mit der:

#### Richtlinien:

**2014/30/EU** (EMV) Elektromagnetische Verträglichkeit.

**2014/35/EU** (LVD) Verwendung innerhalb bestimmter Spannungsgrenzen.

**2014/53/EU** (RTT&E) Funkanlagen und Telekommunikationsendeinrichtungen.

**2009/125/EG** (ErP) ökodesign energiebetriebener Produkte.

**2011/65/EG** (RoHS) Beschränkung der Verwendung bestimmter gefährlicher Stoffe in elektro und Elektronikgeräten.

**2012/19/EG** (WEEE) Über elektro und Elektronik-altergeräte.

**2006/1907/EG** (REACH) Registrierung, Bewertung, Zulassung und Beschränkung chemischer Stoffe.

#### Normen:

##### EN 60065:2014

Audio, Video und ähnliche elektronische Geräte - Sicherheitsanforderungen.

##### EN 62311:2008

Bewertung von elektrischen und elektronischen Einrichtungen in Bezug auf Begrenzungen der Exposition von Personen in elektromagnetischen Feldern (0 Hz - 300 GHz).

##### EN 55032:2015

Elektromagnetische Verträglichkeit von Multimediageräten und -einrichtungen - Anforderungen an die Störaussendung

##### EN 55020:2014

Ton und fernseh-Rundfunkempfänger und verwandte geräte der Unterhaltungselektronik – Störfestigkeitseigenschaften.

##### EN 55022:2014

Einrichtungen der Informationstechnik - Funkstöreigenschaften - Grenzwerte und Messverfahren

##### EN 61000-4-3:2009

Elektromagnetische Verträglichkeit (EMV) - Teil 4-3: Prüf- und Messverfahren - Prüfung der Störfestigkeit gegen hochfrequente elektromagnetische Felder.

##### EN 61000-6-1:2007

Fachgrundnormen – Störfestigkeit für Wohnbereich, Geschäfts und Gewerbebereiche sowie Kleinbetriebe.

##### EN 61000-6-3:2013

Fachgrundnormen – Störaußendung für Wohnbereich, Geschäfts und Gewerbebereiche sowie Kleinbetriebe.

##### EN 301 489-1 V1.9.2: 2011

Electromagnetic Compatibility and Radio spectrum Matters (ERM); Electromagnetic Compatibility (EMC) standard for radio equipment and services; Part 1: Common technical requirements.

##### EN 301 489-17 V2.2.1: 2009

Electromagnetic Compatibility and Radio spectrum Matters (ERM); Electromagnetic Compatibility (EMC) standard for radio equipment and services; Part 17: Specific conditions for Broadband Data Transmission System.

##### EN 300 328 V1.9.1: 2009

Electromagnetic Compatibility and Radio spectrum Matters (ERM); Wideband transmission systems; Data transmission equipment operating in the 2,4 GHz ISM band and using wide band modulation techniques; Harmonized EN covering the essential requirements of article 3.2 of the R&TTE Directive.

Arcugnano, 30.06.2016

Mauro Grange

CEO



## 2 SICHERHEITSTANDARDARDS

### 2.1 Allgemein

- Lesen Sie dieses Benutzerhandbuch genau durch, bevor Sie am Audiosystem Sf16 tätig werden.
- Bewahren Sie dieses Benutzerhandbuch stets griffbereit an einem sicheren Ort für ein späteres Nachschlagen auf. Das Benutzerhandbuch ist ein Bestandteil des Produkts und muss im Falle einer Abtretung des Geräts, bei diesem bleiben.
- Die Installationsbedingungen in diesem Handbuch müssen eingehalten werden, um einen sicheren und wirksamen Gebrauch des Produkts (siehe Kapitel 9 „Technische Daten“) zu ermöglichen.
- Das Gerät darf unter folgenden Bedingungen nicht aufgestellt werden:
  - In der Nähe von Wärmequellen oder offenen Flammen.
  - An sehr feuchten Orten oder bei Gefahr von Flüssigkeitsspritzern jedweder Art.
  - Im Freien, wenn es schlechtem Wetter oder direkter Sonnenstrahlung ausgesetzt ist.
- Auf unstabilen Möbeln oder Halterungen, von denen bei durch Personen oder Tiere verursachten Stößen das Gerät herunterfallen kann.
- Auf dem Gerät dürfen keine Gefäße mit Flüssigkeit oder offene Flammen (wie etwa Kerzen) abgestellt werden.
- Das Gerät nicht so aufstellen, dass das Versorgungskabel bzw. andere Verbindungskabel zu stark gespannt sind, darauf getreten werden könnte oder diese ein Hindernis beim Vorbeigehen für Personen oder Tiere darstellen könnten.
- Kinder dürfen in keiner Weise auf das Gerät zugreifen können.
- Das Versorgungskabel nur an Steckdosen anschließen, die mit einer wirksamen Erdungsanlage verbunden sind.
- Bei starken Gewittern und bei Nichtverwendung des Geräts über einen längeren Zeitraum ist das Versorgungskabel von der Netzdose trennen.
- Das Gerät nicht öffnen oder reparieren. Die Verkleidung nicht entfernen.

#### 2.1.1 Sicherheitshinweise

Alle Sicherheitshinweise in diesem Handbuch sind zu beachten. Dabei auch auf folgende Symbole achten:

	Allgemeines Gefahrenzeichen		Warnung vor elektrischer Spannung		Entsorgung als Sondermüll
---	-----------------------------	---	-----------------------------------	---	---------------------------

## 3 BESCHREIBUNG UND EIGENSCHAFTENBESCHREIBUNG UND EIGENSCHAFTEN

Das Audiosystem Sf16 gibt Musik in verschiedenen Formaten über eine WLAN-Netzwerkverbindung (mit dem System DTS Play-Fi®) oder über den Anschluss mit digitalen oder analogen Audioquellen wieder. Es verfügt über ein Verstärkersystem mit 4 Kanälen mit jeweils 350 W Leistung und 3 Lautsprechereinheiten für ein 3-Wege-System. Die Lautsprecher hinten und die vorderen für mittelhohe Frequenzen einstellbaren Satelliten werden über das System „Sound Field Shaper“ gesteuert und der Raum und die Weite des Klangbilds werden verbessert. Auf **Kapitel 9 „Technische Daten“** und die Abbildungen aus **Kapitel 10 „Erläuterungen“** Bezug nehmen.



<b>1</b>	Einstellbare Satelliten (offen - geschlossen)
<b>2</b>	Basseinheiten hinten
<b>3</b>	IR-Empfangsgerät für Fernbedienung
<b>4</b>	Basseinheiten oben
<b>5</b>	Rückblende für Anschlüsse
<b>6</b>	Basis
<b>7</b>	Hauptschalter ON-OFF
<b>8</b>	Koaxialer Digitaleingang S/PDIF
<b>9</b>	Analogeingang
<b>10</b>	USB-Anschluss für Software-Update
<b>11</b>	Optischer Digitaleingang Toslink
<b>12</b>	Wi-Fi pairing



<b>13</b>	Anschlusstecker des Versorgungskabels
<b>14</b>	Auswahlknopf Eingänge: optischer Digitaleingang, koaxialer Digitaleingang, Analogeingang
<b>15</b>	Anzeige-LED des gewählten Eingangs
	Knopf Satelliten schließen
	Knopf Satelliten öffnen
	Knopf ON / Stand-by
	Knopf für Lautlos (Mute)
<b>+ / -</b>	Knöpfe Lautstärkeregelung
Die im Lieferumfang enthaltene Fernbedienung verfügt über dieselben Funktionen wie das Bedienfeld.	
	Den USB-Anschluss nicht für den Anschluss von USB-Sticks, externen Festplatten oder anderen Peripheriegeräten verwenden, die Audiodateien enthalten.

## 4 INSTALLATION

- Auch auf die Angaben aus **Kapitel 2 “Sicherheitsstandards”** Bezug nehmen.
- Das Sf16 ist für die Aufstellung im Innenbereich einer häuslichen Umgebung vorgesehen, fern von Spritzern und Wärmequellen.
- Das Sf16 auf einer festen, stabilen und ebenen Oberfläche aufstellen. Für einen optimalen
- Hörgenuss wird eine Höhe zwischen 50 und 100 cm empfohlen. Der Abstand zur Wand sollte von der Rückseite aus 15 cm betragen.
- Die sich unten an der Basis befindlichen Lüftungsschlitze nicht verschließen.
- Die Fernbedienung wie unter **5.1 “Fernbedienung”** beschrieben vorbereiten.

### 4.1 Auspacken

- Das Auspacken wie folgt vornehmen. Auf die Abbildungen aus **Kapitel 10 “Erläuterungen”** Bezug nehmen.

	Das Gerät mit beiden Händen fest nehmen, um ein Hinunterfallen zu vermeiden! Es ist sicherer und bequemer, wenn die beschriebenen Vorgänge von zwei Personen durchgeführt werden.		Das Verpackungsmaterial kann die Umwelt gefährden! Dieses Material ist nicht im Hausabfall zu entsorgen, sondern muss zu einem Wertstoffhof gebracht werden.		Das Verpackungsmaterial darf nicht in die Hände von Kindern gelangen! Es besteht Vergiftungs- und Erstickungsgefahr durch Verschlucken.
---	---	---	--	---	---

1. Das Verschlussband am oberen Bereich der Verpackung mit einem Teppichmesser aufschneiden.
2. Die Verpackung vollständig öffnen.
3. Das Gerät durch Anheben im unteren Bereich aus der Verpackung nehmen.

Es wird empfohlen, die Originalverpackung des Sf16 für eventuelle zukünftige Transporte aufzubewahren.

### 4.1.1 Verpackungsinhalt

Beim Öffnen der Verpackung, überprüfen, dass Folgendes vorhanden ist:

- Audiosystem Sf16
- Benutzerhandbuch
- IR-Fernbedienung
- Knopfzelle (Typ CR2032) für Fernbedienung
- Versorgungskabel
- Fotobuch
- Reinigungsset bestehend aus Cristalux und Mikrofasertuch

Bei Fehlen von einem oder mehr Artikeln, den Händler, bei dem der Kauf erfolgt ist, informieren.

### 4.2 Anschlüsse

Bevor der Anschluss an das Stromnetz erfolgt, sind die Anschlüsse der Audiokomponenten durchzuführen. Die Anschlüsse müssen auf jeden Fall bei ausgeschaltetem Gerät erfolgen. Auch auf **Kapitel 3 "Beschreibung und Eigenschaften", Kapitel 9 "Technische Daten"** und die Abbildungen aus **Kapitel 10 "Erläuterungen"** Bezug nehmen.

Zudem die Benutzerhandbücher der an das Sf16 anzuschließenden Geräte für Informationen zu deren Anschlüsse und Betrieb heranziehen.

#### Digital IN (S/PDIF)

Koaxialer Digitaleingang S/PDIF. Hier den Ausgang DIGITAL OUT S/PDIF eines Geräts für beispielsweise Audio-CDs, Digitalaufnahmen oder Videos anschließen.

#### Digital IN (OPTICAL)

Optischer Digitaleingang Toslink. Hier den Ausgang DIGITAL OUT

OPTICAL eines Geräts für beispielsweise Audio-CDs, Digitalaufnahmen oder Videos anschließen.

#### AUX IN

Analogeingang. Es ist möglich den Analogausgang von beispielsweise CD-Playern, Videorekordern, Plattenspielern mit eingebauter RIAA-Karte oder Kassettenrekordern anzuschließen.

#### Ein- / Ausschalter (ON/OFF) hinten

Dieser Schalter dient zum Ein- bzw. Ausschalten des Geräts. Mit dem Schalter in Position OFF ist kein Einschalten über die Fernbedienung möglich. Nur wenn sich dieser Schalter in der Position ON befindet, kann über die Taste der Fernbedienung das Ein- bzw. Ausschalten (STANDBY) erfolgen.

## 5 BETRIEB

### 5.1 Fernbedienung

Die im Lieferumfang des Sf16 enthaltene Fernbedienung verfügt über dieselben Funktionen wie das Bedienfeld, welches sich im oberen Bereich des Geräts befindet. Die Fernbedienung wird mit einer Knopfzelle (Typ CR2032) versorgt.

#### 5.1.1 Einsetzen der Batterie in die Fernbedienung

Auf die Abbildungen aus **Kapitel 10 "Erläuterungen"** Bezug nehmen.



Gefahr für Schäden an der Fernbedienung!

- Ausschließlich Batterien verwenden, die in diesem Handbuch empfohlen werden.
- Die Batterie nicht falschrum einlegen, sodass die Pole nicht vertauscht sind.
- Bei längeren Standzeiten des Geräts die Batterie aus der Fernbedienung nehmen.
- Die Fernbedienung oder die Batterie keiner direkten Sonneneinstrahlung aussetzen. Außerdem sind eine Nähe zu Wärmequellen, Feuchtigkeit sowie Spritzer zu vermeiden.

	<p>Leere Batterien enthalten Giftstoffe und können die Umwelt verschmutzen!</p> <ul style="list-style-type: none"> <li>• Die mitgegebenen Batterien bei einer autorisierten Sammelstelle entsorgen.</li> <li>• Die gebrauchten Batterien dürfen nicht in die Hände von Kindern gelangen, um die Gefahr von Vergiftung und Erstickern im Falle von Verschlucken zu vermeiden.</li> </ul>
---	---

Die Batterie, wie folgt beschrieben, einlegen:



1. Den Batteriefachdeckel entfernen.
2. Setzen Sie die im Lieferumfang enthaltene Batterie in das dafür vorgesehene Batteriefach in. Das **“+”**-Symbol der Batterie muss nach oben hin eingelegt werden.
3. Den Batteriefachdeckel wieder anbringen.

## 5.2 Betrieb

Auf **Kapitel 3 “Beschreibung und Eigenschaften”, Kapitel 9 “Technische Daten”** und die Abbildungen aus **Kapitel 10 “Erläuterungen”** Bezug nehmen.

1. Den Hauptschalter **(7)** in Position **“I”** bringen.
  - STAND-BY: nach einer Standzeit von 30 Minuten ist das System im Netzwerk nicht mehr sichtbar und der Stromverbrauch liegt unter 0,5 W. Die POWER-LED blinkt langsam.
2. Den Stand-by-Knopf der Fernbedienung oder des Bedienfelds der Sf16 betätigen.
3. Die Satelliten erheben sich aus den Seiten des Sf16. Sollten die Satelliten an ihrer Bewegung behindert werden, fahren sie automatisch zurück / raus (in Bezug auf die Position des Hindernis).

	<p>Es besteht die Möglichkeit von Schäden an den Satelliten oder ihrem Bewegungsmechanismus!</p> <ul style="list-style-type: none"> <li>• Es dürfen keine Gegenstände in den Bereich des Sf16 eingeführt werden, der für die Satelliten bestimmt ist. Die Bewegung der Satelliten darf nicht blockiert werden.</li> <li>• Sicherstellen, dass an den Geräteseiten mindestens 30 cm Platz zur Verfügung steht, der für die Bewegung der Satelliten ausreicht.</li> </ul>
---	---

4. Die Lautstärke kann mit dem Knopf **“-”** der Fernbedienung oder des Bedienfelds verringert werden, um die Ausgabe von zu lauten Tönen zu vermeiden. Diese könnten die Lautsprecher schädigen oder als unangenehm empfunden werden;
5. Das Gerät führt eine Suche nach einer verfügbaren WLAN-Netzwerkverbindung durch. Während der Suche blinkt die LED Wi-Fi ;
6. In der Standardeinstellung ist der Wi-Fi-Eingang aktiviert;
7. Wenn gewünscht, einen anderen Audioeingang wählen **(14)**;
8. Die Kontrollleuchte des entsprechend ausgewählten Eingangs leuchtet auf **(15)**;
9. Den Betrieb der entsprechenden Quelle nach den Anweisungen aus dem Benutzerhandbuch des angeschlossenen Geräts aufnehmen;
10. Die Lautstärke am Sf16 nach Bedarf einstellen **(+ / -)**;
11. Die Position der Satelliten mit den zugehörigen Knöpfen für das Öffnen  und Schließen  einstellen. Das Gerät ist mit vollständig geöffneten Satelliten am leistungsstärksten.

## 5.3 Wi-Fi connection via DTS Play-Fi®

Bei DTS Play-Fi® handelt es sich um ein kabelloses Audiosystem, welches von tragbaren Geräten Audiosignale sendet. Hierzu wird eine proprietäre Technologie für Streaming, Synchronisierung und Verifizierung benutzt. Es funktioniert mit WLAN und Ethernet und steht für die Betriebssysteme Android, iOS und Windows für Smartphones, Tablets und PCs zur Verfügung.

“Das Streaming wird von vielen Anbietern unterstützt wie beispielsweise Deezer, KKBOX, Rhapsody, Songza, Tidal, Spotify®, Amazon Music, iHeartRadio, Pandora, Sirius XM und Internetradios.

Verschiedene Dienste könnten in einigen Regionen nicht verfügbar und noch nicht für alle Anwendungen freigeschaltet sein. Außerdem kann es notwendig sein, ein Abo zu unterschreiben.”

Das Audiosystem Sf16 kann in Verbindung mit einem tragbaren Gerät funktionieren. Auf diesem muss die Software (App) DTS Play-Fi® installiert sein.

**Die kompatible Software kann für das Gerät auf <https://playfi.com> heruntergeladen werden. Hier finden sich auch die nötigen Angaben zu Konfiguration und für das Update.**

### 5.3.1 Einstellung des Sf16 mit DTS Play-Fi®

Die folgenden Angaben setzen voraus, dass die Softwareinstallation am entsprechenden Gerät bereits erfolgt ist.

1. Einschalten des Sf16;
2. Die LED Wi-Fi  blinkt bis das Gerät ein WLAN gefunden hat;
3. Bei verifiziertem und verbundenem Netzwerk leuchtet die LED durchgängig auf;
4. Die Anwendung DTS Play-Fi® nach dem verwendeten Betriebssystem starten:

#### iOS-Nutzer

- Das Menü WLAN-Einstellung am eigenen Telefon oder Tablet aufrufen;
- "Vorrichtung DTS Play-Fi®" aus den verfügbaren Optionen wählen und die App DTS Play-Fi® aufrufen.

#### Android- und Windows-Nutzer:

- Die Anwendung nach dem vom verwendeten System vorgesehen Modus öffnen.
5. Die Software findet Ihren Sf16 und verbindet ihn mit dem WLAN. Das Passwort des Netzwerks muss nur einmal eingegeben werden. Danach wird die Software die Verbindung steuern. The software will find your Sf16 and connect it to the Wi-Fi network. All you need to do is enter once the password for the network and then the software will manage the connection.

## 6 PROBLEME UND LÖSUNGEN

Sollte das Problem hier nicht aufgelistet sein oder sollten die empfohlenen Lösungen zu keinem Ergebnis führen, an den Händler Sonus faber wenden, bei dem der Kauf erfolgte.

<b>Das Sf16 kann nicht über die Fernbedienung eingeschaltet werden.</b>	<ul style="list-style-type: none"><li>• Überprüfen, dass sich der Hauptschalter in der Position ON befindet.</li><li>• Überprüfen, dass das Versorgungskabel an der Anschlussblende richtig angeschlossen wurde.</li><li>• Die Batterie der Fernbedienung austauschen. Womöglich ist sie leer.</li></ul>
<b>Eine Verbindung zum kabellosen Gerät ist nicht möglich.</b>	<ul style="list-style-type: none"><li>• Die Funktion des eigenen Netzwerks überprüfen: Kontrollieren, dass die LED Wi-Fi leuchtet. Sollte dies nicht der Fall sein, ist das Netzwerk noch nicht verifiziert oder es fehlt das Netzsignal (LED blinkt).</li><li>• Überprüfen, dass das übertragende WLAN-Gerät eingeschaltet ist.</li></ul>
<b>Kein Signal vom gewählten Eingang</b>	<ul style="list-style-type: none"><li>• Überprüfen Sie, ob der richtige Eingang gewählt wurde.</li><li>• Überprüfen Sie, ob der Anschluss des gewählten Geräts korrekt ausgeführt wurde.</li><li>• Überprüfen Sie, ob das angeschlossene Gerät betriebsbereit ist.</li><li>• Überprüfen Sie, ob sich die Lautstärke nicht auf dem Mindestwert befindet.</li></ul>

## 7 WARTUNG

Es ist keine Wartung seitens des Nutzers am Audiosystem Sf16 vorgesehen. Bei mangelnder Funktionstüchtigkeit an den Händler von Sonus faber, bei dem der Kauf erfolgte, oder an den nächsten offiziellen Vertrieb von Sonus faber wenden.

### 7.1 Reinigung

Regelmäßig den Staub, der sich auf dem Sf16 absetzt, entfernen. Dafür das im Lieferumfang enthaltene Reinigungsset verwenden.

	Gefahr von Schäden am Gerät! Keine Allzweckreiniger, Möbelwachs, flüssige Reinigungsmittel oder Alkohol verwenden. Keine scheuernden Tücher verwenden.
---	--

Bei längeren Standzeiten das Gerät mit einem weichen Tuch mit entsprechenden Abmessungen abdecken.

## 8 ENTSORGUNG

Wenn das Sf16 seine Lebensdauer beendet hat, kann es nicht über den Hausabfall entsorgt werden. Die für das Audiosystem verwendeten Materialien können recycelt werden.

Bei unsachgemäßer Entsorgung könnte die Umwelt verschmutzt werden.

Das Gerät muss nach den in dem Land geltenden Richtlinien bzgl. Recycling und Entsorgung von Abfällen beseitigt werden.

	Dieses Gerät enthält Materialien, die bei Freisetzung in die Umwelt diese verschmutzen könnten. Das Gerät ist bei einem Wertstoffhof zu entsorgen.
---	---

# 1 INFORMATIONS GÉNÉRALES

## 1.1 Informations pour l'utilisateur

Chère cliente, cher client,

Nous souhaitons vous remercier et vous féliciter d'avoir choisi le système de reproduction sonore Sf16 (ci-dessous également appelé « Appareil » ou « Produit ») pour écouter votre musique préférée ou pour une utilisation audio-vidéo.

Le système de reproduction sonore Sf16 a été conçu pour vous donner immédiatement le maximum de satisfaction. Toutefois, comme nous avons précisément intérêt à ce que vous obteniez les meilleurs résultats possibles dans l'écoute et que cela soit possible en toute sécurité, nous vous invitons à lire attentivement ce manuel d'instructions avant d'installer l'équipement. En cas de doute ou de questions à poser, n'hésitez pas à contacter le service technique de votre point de vente, le distributeur officiel Sonus faber de votre pays, ou prenez directement contact avec Sonus faber.

Enfin, nous vous suggérons vivement de vous enregistrer en ligne sur le site [www.sonusfaber.com](http://www.sonusfaber.com): ainsi, Sonus faber vous informera de toutes ses nouveautés, initiatives et éventuelles promotions.

Bonne musique!

## 1.2 Garantie et assistance après-vente

Le système de reproduction sonore Sf16 a été conçu et fabriqué dans le respect des normes de qualité les plus élevées.

Toutefois, dans le cas (très improbable) d'une panne ou d'un dysfonctionnement, l'appareil est couvert par la garantie selon les termes prévus par la réglementation du pays où vous l'avez acheté.

“Nous vous invitons à vous adresser au revendeur Sonus faber où l'achat a été effectué ou au distributeur officiel Sonus faber de votre pays. Tous les contacts des distributeurs sont disponibles sur notre site : <http://sonusfaber.com/en-us/distributors>.

Par ailleurs, nous vous invitons à vous référer aux règles nationales en matière de garantie des produits.”

Veuillez également tenir compte de ce qui suit:

- La garantie de l'appareil couvre les éventuels défauts de construction;

- Conservez le document prouvant l'achat, afin de pouvoir le montrer au revendeur en cas de besoin;
- Conservez l'emballage d'origine de l'appareil, afin de pouvoir le transporter sans l'abîmer en cas d'expédition au service après-vente agréé;
- L'appareil doit être accompagné de la description du dysfonctionnement ou du défaut rencontré.

Les conditions suivantes annulent la garantie du produit:

- Le produit a été démonté ou modifié par un personnel autre que celui du service après-vente agréé Sonus faber;
- Les conditions d'utilisation de l'appareil décrites au chapitre 9 Données techniques n'ont pas été respectées;
- Le produit a été utilisé de manière non conforme à ce qui est décrit dans le présent manuel.



### 1.3 Déclaration de conformité

**Sonus Faber SpA** dont le siège social est sis au Via Antonio Meucci, 10 - 36057 Arcugnano (VI) Italy, déclare, sous sa seule responsabilité que le lecture audio

#### SF16

en votre possession a été conçue et fabriquée conformément à:

#### Directive:

**2014/30/UE** (CEM) Compatibilité électromagnétique.

**2014/35/UE** (BT) Basse tension.

**2014/53/UE** (RTT&E) équipements hertziens et les équipements terminaux de télécommunication.

**2009/125/EC** (ErP) éco-conception des produits consommateurs d'énergie.

**2011/65/UE** (RoHS) Limitation de l'utilisation substances dangereuses dans les équipements électriques et électronique.

**2012/19/UE** (DEEE) Déchets d'équipements électriques et électroniques.

**2006/1907/CE** (REACH) Enregistrement, évaluation, autorisation et restrictions des substances chimiques.

#### Normes:

##### EN 60065:2014

Appareils audio, vidéo et appareils électroniques analogues - Exigences de sécurité.

##### EN 62311:2008

Évaluation des équipements électroniques et électriques en relation avec les restrictions d'exposition humaines aux champs électromagnétiques (0 Hz - 300 GHz).

##### EN 5532:2015

Compatibilité électromagnétique des équipements multimédia - Exigences d'émission

##### EN 55020:2014

Récepteurs de radiodiffusion et de télévision et équipements associés - Caractéristiques d'immunité.

##### EN 55022:2014

Appareils de traitement de l'information - Caractéristiques des perturbations radioélectriques - Limites et méthodes de mesure.

##### EN 61000-4-3:2009

Compatibilité électromagnétique (CEM) - Partie 4-3 : techniques d'essai et de mesure - Essai d'immunité aux champs électromagnétiques rayonnés aux fréquences radioélectriques.

##### EN 61000-6-1:2007

Normes génériques - Immunité pour les environnements résidentiels, commerciaux et de l'industrie légère.

##### EN 61000-6-3:2013

Normes génériques - Norme sur l'émission pour les environnements résidentiels, commerciaux et de l'industrie légère.

##### EN 301 489-1 V1.9.2:2011

Electromagnetic Compatibility and Radio spectrum Matters (ERM); Electromagnetic Compatibility (EMC) standard for radio equipment and services; Part 1: Common technical requirements.

##### EN 301 489-17 V2.2.1:2009

Electromagnetic Compatibility and Radio spectrum Matters (ERM); Electromagnetic Compatibility (EMC) standard for radio equipment and services; Part 17: Specific conditions for Broadband Data Transmission System.

##### EN 300 328 V1.9.1:2009

Electromagnetic Compatibility and Radio spectrum Matters (ERM); Wideband transmission systems; Data transmission equipment operating in the 2,4 GHz ISM band and using wide band modulation techniques; Harmonized EN covering the essential requirements of article 3.2 of the R&TTE Directive.

Arcugnano, 30.06.2016

Mauro Grange

CEO

## 1.4 Conformity with international standards

### IEC 60065:2014

Audio, video and similar electronic apparatus - Safety requirements and equivalent.

### UL 60065-1 7th Edition

Standard for audio, video and similar electronic apparatus - Safety requirements and equivalent.

### CAN/CSA-C22.2 60065-3 + A1:2006

Audio, video and similar electronic apparatus - Safety requirements and equivalent.

Audio, vidéo et appareils électroniques analogues - Exigences de sécurité et équivalent.

### CARB

California Air Resources Board: code of regulation ATCM 93120 phase 2 compliant for formaldehyde emission.

### 1.4.1 Informations sur FCC (pour les clients Américains et Canadiens)

Ce produit contient

**MODULE ÉMETTEUR FCC ID: 2AAWQ-CAPRICA2L**

**NOTE:** Ce produit a été testé et jugé conforme aux limites d'un appareil numérique de classe B, conformément à la partie 15 des règles de la FCC. Ces limites sont conçues pour fournir une protection raisonnable contre les interférences nuisibles dans une installation résidentielle.

Ce produit génère, utilise et peut émettre une énergie de radiofréquence et, si non installé et utilisé conformément aux instructions, il peut causer des interférences nuisibles aux communications radio. Cependant, il n'y a aucune garantie que l'interférence ne se produira pas dans une installation particulière.

Si ce produit provoque des interférences nuisibles à la réception radio ou télévision, ce qui peut être déterminé en mettant le produit hors tension, l'utilisateur est invité à essayer de corriger l'interférence par une ou plusieurs et ON, l'utilisateur est invité à essayer de corriger l'interférence par une ou plusieurs des mesures suivantes:

- Réorienter ou déplacer l'antenne de réception.
- Augmenter la distance entre l'équipement et le récepteur.
- Connectez le produit à une sortie sur un circuit différent de celui auquel le récepteur est connecté.
- Consulter le détaillant local autorisé à distribuer ce type de produit ou un technicien radio / TV expérimenté.

**APPAREIL:** Cet appareil est conforme à la norme CNR-210 du Canada. L'utilisation de ce dispositif est autorisée seulement aux deux conditions suivantes : (1) il ne doit pas produire de brouillage, et (2) l'utilisateur du dispositif doit être prêt à accepter tout brouillage radioélectrique reçu, même si ce brouillage est susceptible de compromettre le fonctionnement du dispositif. Cet appareil numérique de la classe B est conforme à la norme NMB-003 du Canada.

**RF INFORMATION DE L'EXPOSITION:** Cet équipement est conforme aux normes d'exposition aux radiations FCC/IC définies pour un environnement non contrôlé et satisfait les directives d'exposition à la radiofréquence (RF) dans le supplément C des OET65 et RSS-102 des règles d'exposition à la fréquence radio (RF) IC. Cet équipement a de très faibles niveaux d'énergie RF qui sont jugés conformes sans test de taux d'absorption spécifique (SAR).

**ATTENTION:** L'appareil doit être conservé plus de 20 cm de toute personne.



## 2 NORMES DE SÉCURITÉ

### 2.1 Indications générales

- Lisez attentivement le présent manuel d'utilisation avant d'effectuer toute opération avec le système de reproduction sonore Sf16;
- Conservez ce manuel d'utilisation dans un lieu sûr pour qu'il soit prêt à être consulté. Le manuel d'utilisation fait partie intégrante du produit et doit être conservé avec ce dernier en cas de cession;
- Respectez les conditions d'installation présentées dans ce manuel, afin de bénéficier d'un usage sûr et efficace du produit (consultez le chapitre 9 Données techniques);
- N'installez pas l'appareil dans les conditions suivantes:
  - À proximité des sources de chaleur ou de flammes vives;
  - Dans des lieux sujets à une forte humidité ou à des jets de liquides quels qu'ils soient;
  - En plein air, exposé aux intempéries ou aux rayons directs du soleil;
  - Posé sur un meuble ou un support instable qui, s'il est heurté par une personne ou un animal, peut faire tomber l'appareil.
- Ne posez pas sur l'appareil de récipients contenant des liquides ou des flammes vives (bougies ou autre);
- N'installez pas l'appareil de manière à ce que le câble d'alimentation ou d'autres câbles de raccordement soient trop tendus, facilement piétinables ou fassent obstacle lors du passage de personnes ou d'animaux;
- Interdisez aux enfants d'intervenir de quelque manière que ce soit sur l'appareil;
- Branchez le câble d'alimentation uniquement sur des prises raccordées à une installation de mise à terre efficace;
- Débranchez le câble d'alimentation de la prise secteur lors de forts orages avec foudre et en cas de non-utilisation de l'appareil sur des périodes prolongées;
- Ne tentez pas d'ouvrir l'appareil ni de le réparer et ne retirez jamais ses panneaux de protection.

#### 2.1.1 Recommandations de sécurité

Veillez observer toutes les indications relatives à la sécurité, décrites dans le présent manuel, en vous référant également aux symboles ci-dessous:

	Signal d'attention générique		Présence de tension électrique dangereuse		Éliminer comme déchet spécial
---	------------------------------	---	---	---	-------------------------------

## 3 DESCRIPTION ET CARACTÉRISTIQUES

Le système de reproduction sonore Sf16 est en mesure de reproduire la musique dans différents formats au moyen d'une connexion de réseau Wi-Fi (via la solution DTS Play-Fi®) ou du raccordement de sources audio numériques ou analogiques. Il est équipé d'un système d'amplification avec 4 canaux d'une puissance de 350 W chacun et de 3 groupes de haut-parleurs qui forment un système à 3 voies. Grâce au « Sound Field Shaper », les haut-parleurs arrière et les satellites avant à position réglable sont gérés par les fréquences moyennes hautes. Par ailleurs, la spatialité et l'amplitude de la scène sonore sont optimisées. Pour en savoir plus, consultez le **chapitre 9 Données techniques** et les images du **chapitre 10 Illustrations**.

<b>1</b>	Satellites à position réglable (ouverte-fermée)
<b>2</b>	Unités basses arrière
<b>3</b>	Récepteur à infrarouges pour télécommande
<b>4</b>	Unités basses avant
<b>5</b>	Panneau arrière des raccordements
<b>6</b>	Base de soutien
<b>7</b>	Interrupteur général ON-OFF
<b>8</b>	Entrée numérique coaxiale S/PDIF
<b>9</b>	Entrée analogique
<b>10</b>	Connexion USB pour mise à jour logicielle
<b>11</b>	Entrée numérique optique Toslink
<b>12</b>	Wi-Fi pairing



<b>13</b>	Fiche de branchement du câble d'alimentation
<b>14</b>	Bouton de sélection des entrées: Wi-Fi, Numérique optique, Numérique coaxiale, Analogique
<b>15</b>	LED de l'entrée sélectionnée
	Bouton de fermeture des satellites
	Bouton d'ouverture des satellites
	Bouton ON/Veille
	Bouton Sourdine
<b>+ / -</b>	Boutons de commande du volume
La télécommande fournie présente les mêmes fonctions que le panneau de commande.	
	N'utilisez pas la connexion USB pour raccorder des clés USB, des disques fixes externes ou d'autres périphériques contenant des fichiers audio.

## 4 INSTALLATION

- Consultez également les indications présentes au **chapitre 2 Normes de sécurité**.
- Le Sf16 est prévu pour une installation à l'abri dans un cadre domestique, loin des jets de liquides et des sources de chaleur.
- Placez le Sf16 sur une surface solide, stable et plane. Pour bénéficier d'une écoute optimale, une hauteur comprise entre 50 et 100 cm est recommandée, à une distance de 15 cm du mur arrière.
- Ne bloquez pas les prises d'air présentes sur le côté inférieur de la base de soutien.

## 4.1 Déballage

- Procédez au déballage tel que décrit ci-dessous. Consultez les images du **chapitre 10 Illustrations**.

	Tenez fermement l'appareil avec les deux mains pour éviter de le faire tomber! Les opérations décrites sont réalisées par deux personnes avec une facilité et une sécurité maximales.		Les matériaux d'emballage peuvent polluer! Ne jetez pas ces matériaux comme des déchets domestiques, mais veuillez les remettre à un centre de collecte et de recyclage des déchets.		Ne laissez pas les matériaux d'emballage à portée des enfants! Possibilité d'empoisonnement ou de suffocation suite à leur ingestion.
---	--	---	---	---	--

1. Coupez le ruban de fermeture sur la partie supérieure de l'emballage à l'aide d'un cutter;
2. Ouvrez complètement l'emballage;

3. Retirez l'appareil en le soulevant depuis sa partie inférieure. Nous vous conseillons de conserver l'emballage d'origine pour tout éventuel besoin de transport futur du Sf16.

### 4.1.1 Contenu de l'emballage

Lors de l'ouverture de l'emballage, contrôlez que les éléments ci-dessous sont bel et bien présents:

- Système de reproduction sonore Sf16;
- Manuel d'utilisation;
- Télécommande à rayons infrarouges;
- Pile ronde CR 2032 pour télécommande
- Câble d'alimentation
- Livre de photos
- Kit de nettoyage composé de Cristalux et d'un chiffon en microfibre

Si un ou plusieurs de ces articles étaient manquants, veuillez en avertir le revendeur auprès duquel vous avez effectué l'achat.

### 4.2 Raccordements

Procédez aux raccordements des composants audio avant d'effectuer le raccordement au réseau électrique.

Dans tous les cas, les branchements sont effectués avec l'appareil hors tension. Consultez également le **chapitre 3 Description et caractéristiques**, le **chapitre 9 Données techniques** et les images du **chapitre 10 Illustrations**.

Consultez également les manuels d'utilisation des appareils à raccorder au Sf16 pour en savoir plus sur leur branchement et leur fonctionnement.

#### **Digital IN (S/PDIF)**

Entrée numérique coaxiale S/PDIF. Raccordez ici la sortie DIGITAL OUT S/PDIF d'un appareil comme un lecteur CD audio, un enregistreur numérique, un dispositif vidéo, etc.

#### **Digital IN (OPTICAL)**

Entrée numérique optique Toslink. Raccordez ici la sortie DIGITAL OUT OPTICAL d'un appareil comme un lecteur CD audio, un enregistreur numérique, un dispositif vidéo, etc.

#### **AUX IN**

Entrée analogique. Il est possible de relier la sortie analogique d'un appareil, comme un lecteur CD, un magnétoscope, un tourne-disque avec carte RIAA intégrée, un magnétophone à cassettes, etc.

#### **Interrupteur arrière ON-OFF**

Cet interrupteur allume et éteint l'appareil. En position OFF, la mise sous tension de la télécommande est désactivée. Il est possible d'utiliser la touche de la télécommande pour allumer ou éteindre (VEILLE) l'appareil, uniquement si cet interrupteur est en position ON.

# 5 FONCTIONNEMENT

## 5.1 Télécommande

La télécommande fournie avec le Sf16 offre les mêmes fonctions que le panneau de commande présente sur sa partie arrière. La télécommande est alimentée par une pile ronde CR 2032.

### 5.1.1 Installation de la pile de la télécommande

Consultez les images du **chapitre 10 Illustrations**.

	<p>Risques d'endommagement de la télécommande!</p> <ul style="list-style-type: none"><li>• Utilisez uniquement le type de pile recommandé dans le présent manuel.</li><li>• Ne changez pas le sens d'insertion de la pile pour ne pas inverser la polarité.</li><li>• Si vous n'utilisez pas l'appareil sur des périodes prolongées, veuillez retirer la pile de la télécommande.</li><li>• Ne laissez pas la télécommande ou la pile exposée aux rayons directs du soleil, à l'humidité ou à des jets de liquides ou encore à proximité de sources de chaleur.</li></ul>
---	---

	<p>Les piles déchargées contiennent des substances toxiques et peuvent polluer l'environnement!</p> <ul style="list-style-type: none"><li>• Éliminez les piles usagées en les remettant à un centre de collecte agréé.</li><li>• Ne laissez pas les piles usagées à la portée des enfants pour éviter tout risque d'empoisonnement ou de suffocation en cas d'ingestion.</li></ul>
---	--

Installez la pile comme décrit ci-dessous:



1. Retirez le panneau du compartiment à pile;
2. Insérez la pile (incluse dans l'emballage) dans l'espace réservé, en l'orientant vers le côté présentant le symbole « + » tourné vers le haut;
3. Refermez le panneau du compartiment à pile.

## 5.2 Fonctionnement

Consultez le **chapitre 3 Description et caractéristiques**, le **chapitre 9 Données techniques** et les images du **chapitre 10 Illustrations**.

1. Mettez l'interrupteur général **(7)** en position « I »;
  - VEILLE : après 30 minutes D4 inactivité, le système n'est plus visible sur le réseau, et la consommation d'énergie est inférieure à 0,5 W. La LED de PUISSANCE clignote lentement.
2. Appuyez sur le bouton Veille de la télécommande ou sur le panneau de commande du Sf16;
3. Les satellites sortent des parois latérales du Sf16. Si les satellites sont bloqués dans leurs mouvements, leur rentrée/sortie est automatiquement commandée (par rapport à la position de l'obstacle).

	<p>Risques de dommage sur les satellites ou leur mécanisme de mouvement!</p> <ul style="list-style-type: none"><li>• N'insérez aucun objet dans l'espace du Sf16 destiné aux satellites, et ne bloquez pas les mouvements.</li><li>• Vérifiez qu'un espace minimum de 30 cm, suffisant pour les mouvements des satellites, est disponible sur les côtés de l'appareil.</li></ul>
---	--

4. Baissez le volume de reproduction sonore avec le bouton « - » présent la télécommande ou le panneau de commande, afin d'éviter l'émission de sons trop forts, pouvant endommager les haut-parleurs ou gêner les auditeurs;
5. L'appareil effectue une recherche du réseau Wi-Fi disponible. Lors de cette recherche, la LED Wi-Fi  clignote;
6. L'entrée Wi-Fi est activée comme configuration prédéfinie;
7. Sélectionnez une autre entrée audio, si vous le souhaitez **(14)**;
8. Le voyant correspondant à l'entrée sélectionnée s'allume **(15)**;
9. Allumez la source correspondante conformément aux instructions du manuel d'utilisation de l'appareil raccordé;
10. Définissez sur le Sf16 le volume d'écoute, le cas échéant **(+ / -)**;
11. Réglez la position des satellites à l'aide des boutons d'ouverture  et de fermeture . L'appareil offre des performances optimales avec ses satellites complètement ouverts.

## 5.3 Connexion à un réseau Wi-Fi avec DTS Play-Fi®

DTS Play-Fi® est un système sonore sans fil qui envoie de l'audio à partir des appareils mobiles, grâce à une technologie de streaming propriétaire, de synchronisation et d'authentification.

Il fonctionne sur les réseaux Wi-Fi et Ethernet, et il est disponible pour les plateformes Android, iOS et Windows sur smartphone, tablette et PC.

“Le streaming est pris en charge par de nombreux fournisseurs de contenus, comme Deezer, KKBOX, Rhapsody, Songza, Tidal, Spotify®, Amazon Music, iHeartRadio, Pandora, Sirius XM et les radios Internet.

Certains des services pourraient ne pas être disponibles dans différentes régions et ne pas être encore activés pour toutes les applications.

De plus, la souscription à un abonnement pourrait s'avérer nécessaire.”

Le système de reproduction sonore Sf16 peut fonctionner en liaison avec un appareil mobile sur lequel le logiciel (l'application) DTS Play-Fi® est installé.

**Vous pouvez télécharger le logiciel compatible avec votre appareil sur le site <https://play-fi.com>, où vous trouverez également les indications de configuration et demise à jour.**

### 5.3.1 Configuration du Sf16 avec DTS Play-Fi®

Les indications suivantes supposent que le logiciel a déjà été installé sur l'appareil approprié.

1. Mettez le Sf16 sous tension;
2. La LED Wi-Fi  clignote jusqu'à ce que l'appareil détecte un réseau sans fil;
3. Lorsque le réseau est authentifié et connecté, la LED reste allumée en continu;
4. Démarrez l'application DTS Play-Fi® selon le système utilisé:

#### **Utilisateurs iOS:**

- Ouvrez le menu de configuration du Wi-Fi sur votre tablette ou téléphone portable;
- Sélectionnez « Dispositif DTS Play-Fi® » dans les options disponibles et ouvrez l'application DTS Play-Fi®.

#### **Utilisateurs Android et Windows:**

- Ouvrez l'application comme le prévoit le système utilisé.
5. Le logiciel identifie votre appareil Sf16 et le connecte au réseau Wi-Fi. Vous devez saisir une seule fois le mot de passe du réseau. Ce sera ensuite le logiciel qui gèrera les futures connexions.

## 6 PROBLÈMES TYPIQUES ET LEUR SOLUTION

Pour tous les problèmes qui n'ont pas été répertoriés ici ou si les solutions conseillées ne donnent aucun résultat, veuillez vous adresser au revendeur Sonus faber où vous avez effectué l'achat.

<b>Il est impossible d'allumer le Sf16 à partir de la télécommande</b>	<ul style="list-style-type: none"><li>• Vérifiez que l'interrupteur général est en position ON</li><li>• Contrôlez que le câble d'alimentation est correctement branché dans le panneau des raccordements</li><li>• Essayez de remplacer la pile de la télécommande, qui est probablement déchargée</li></ul>
<b>Il est impossible de se connecter au dispositif sans fil</b>	<ul style="list-style-type: none"><li>• Contrôlez le fonctionnement du réseau: vérifiez que la LED de Wi-Fi est allumée. Dans le cas contraire, c'est que le réseau n'est pas encore authentifié ou que le signal réseau est absent (LED clignotante)</li><li>• Vérifiez que le dispositif Wi-Fi est allumé</li></ul>
<b>Aucun signal depuis l'entrée sélectionnée</b>	<ul style="list-style-type: none"><li>• Vérifiez que vous avez sélectionné correcte</li><li>• Vérifiez que l'appareil sélectionné est correctement raccordé</li><li>• Vérifiez que l'appareil raccordé est allumé</li><li>• Vérifiez que le volume de l'appareil n'est pas au minimum</li></ul>

## 7 ENTRETIEN

Aucune opération d'entretien par l'utilisateur n'est prévue sur le système de reproduction sonore Sf16. En cas de dysfonctionnement, vous devez vous adresser au revendeur Sonus faber où l'achat a été effectué, ou encore au distributeur Sonus faber officiel le plus proche.

### 7.1 Nettoyage

Ôtez régulièrement la poussière qui s'est déposée sur le meuble du Sf16 à l'aide du kit de nettoyage fourni.



Risques d'endommagement du meuble de l'appareil!  
N'utilisez pas de produits de nettoyage, de cire pour meubles, de liquides détergents ou d'alcool.  
N'utilisez pas de chiffon rugueux.

## 8 ÉLIMINATION

À la fin de sa durée de vie, le Sf16 ne peut pas être éliminé comme un déchet domestique.

En effet, les matériaux qu'il contient peuvent être recyclés. S'ils ne sont pas éliminés de manière appropriée, ils peuvent polluer l'environnement.

Éliminez l'appareil conformément aux directives en matière de recyclage et d'élimination des déchets en vigueur dans votre pays.



Cet appareil contient des matériaux qui peuvent polluer s'ils sont dispersés dans l'environnement.  
Remettez l'appareil à éliminer à un centre de collecte différenciée.



Emotion. Connection. Desire.

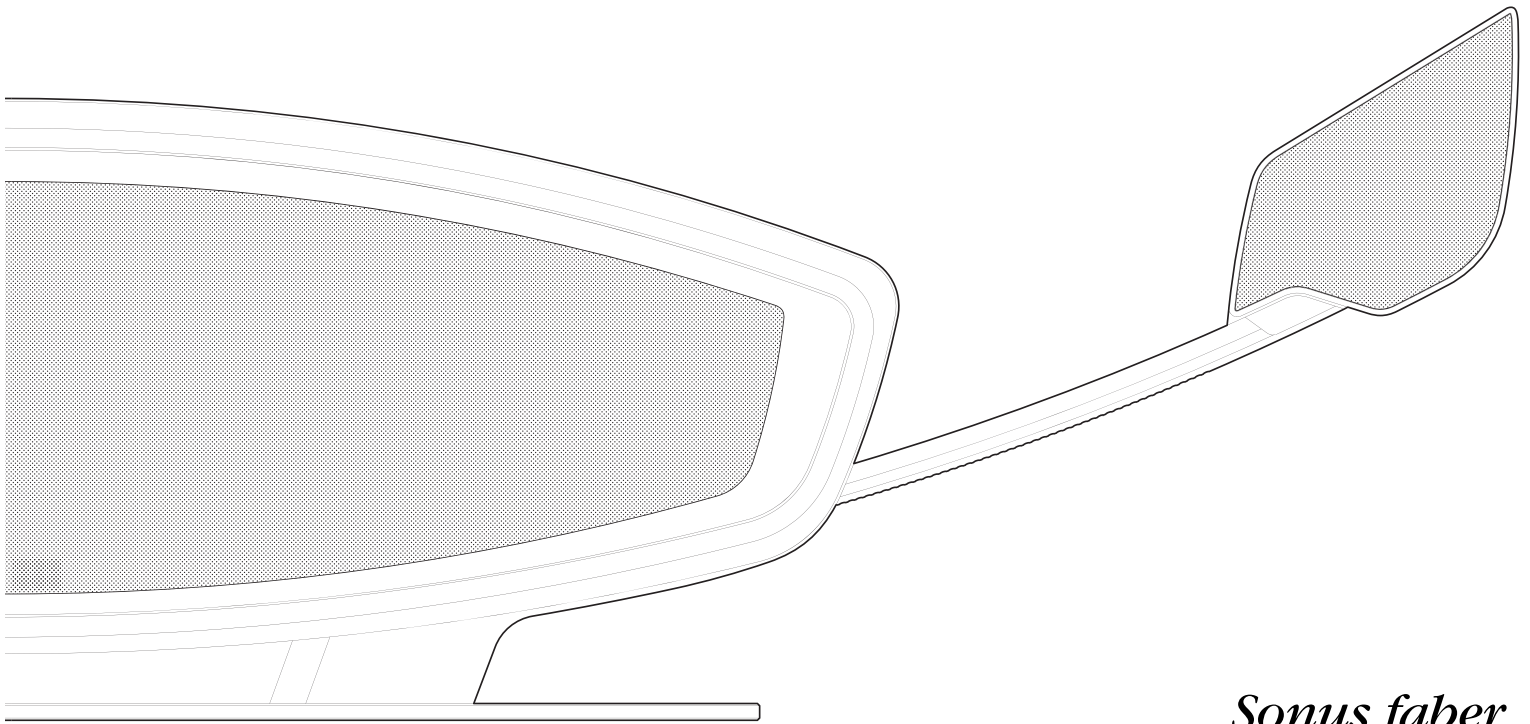

*Sonus faber*

## 9 TECHNICAL SPECIFICATIONS

<b>Audio Inputs</b>	<ul style="list-style-type: none"> <li>- 1x AUX ( analog RCA )</li> <li>- 1x Digital S/pdif coaxial</li> <li>- 1x Digital Toslink optical</li> <li>- 1x Play-Fi Wireless standards 802.11a/b/g/n protocol</li> </ul>
<b>File Formats</b>	MP3, AAC, FLAC, WAV
<b>File Quality</b>	<p>Lossless file reproduction up to 16-bit/44.1kHz (CD Quality) and full compatibility with all high-resolution music up to 24bit/192k.</p> <p>Plays all format bitrates [kbps].</p> <p>DTS Play-Fi transmits hi-resolution files but it does a down-sample in order to distribute them throughout your home.</p>
<b>Supported Internet music services</b>	Deezer, KKbox, Rhapsody, Songza, Tidal, Spotify®, Amazon music, IHearthradio, Pandora, Sirius XM, internet radios.
<b>Supported media server</b>	DLNA
<b>Connectivity</b>	<p>Remote control</p> <p>Wi-Fi (802.11b/g)</p>
<b>Loudspeaker System</b>	3 ways, Sound Field Shaper technology, Bipole/Dipole radiation for enhanced stereo width
<b>Drivers</b>	<p>2 5" long throw subwoofers, push-push structure, "zero vibration technology"</p> <p>2 satellite Front/Back with 4 ceramic 2" Midrange + 4 5/8" tweeter point source silk dome</p>
<b>Amplification</b>	1400 W total, 4 $\Omega$
<b>Dimensions (HxWxD)</b>	<p>Closed: 230 x 640 x 415 mm</p> <p>Open: 262 x 1080 x 415 mm</p>
<b>Weight</b>	25 Kg
<b>A.C. Mains voltage</b>	100V, 115V, 230V, 50/60 Hz
<b>Power consumption</b>	<p>Typical use 30W</p> <p>Stand-by: &lt;0,5W</p>



10  
ILLUSTRAZIONI  
ILLUSTRATIONS  
ERLÄUTERUNGEN  
ILLUSTRATIONS



Emotion. Connection. Desire.

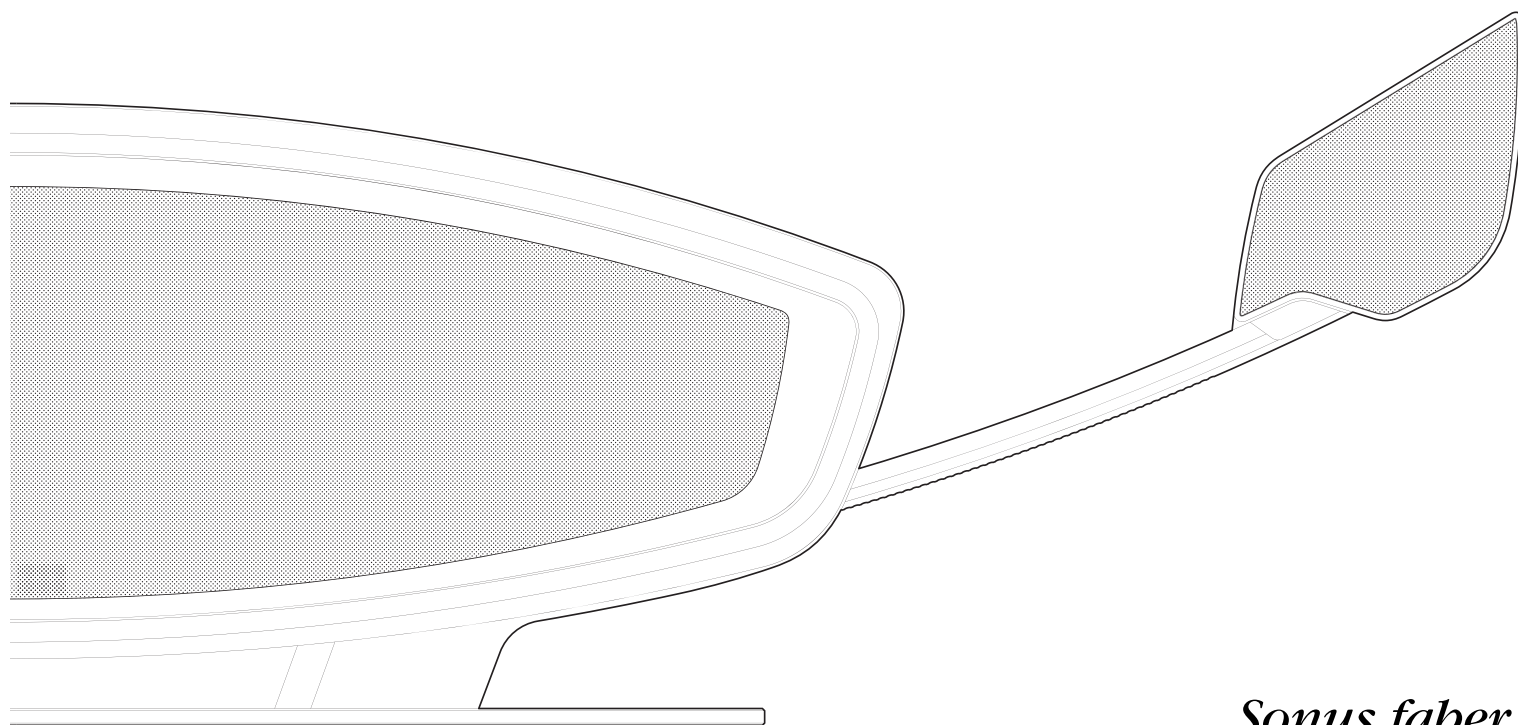

*Sonus faber*

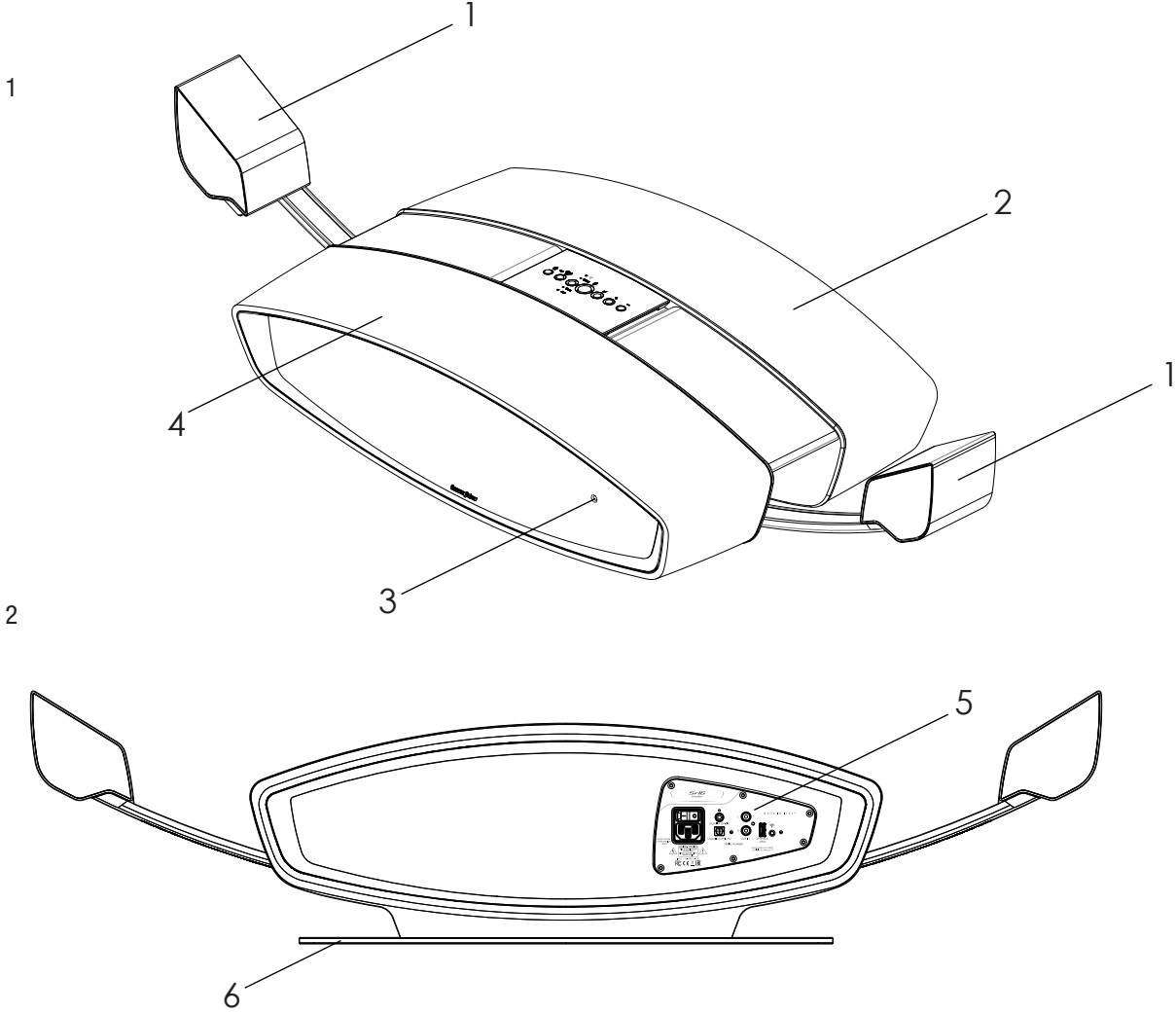

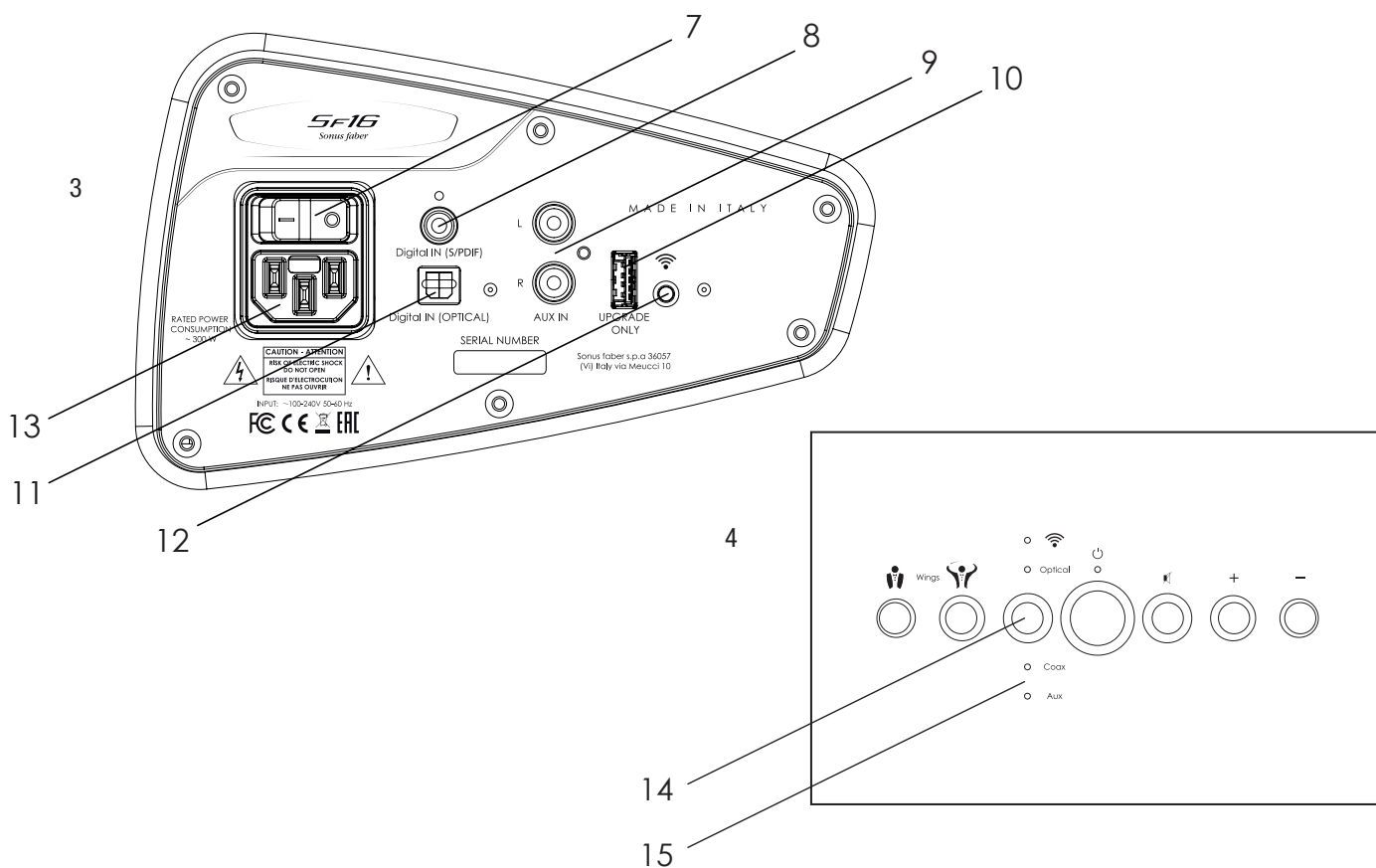

<b>Figura 1 - Vista generale</b>	<b>Figure 1 - General view</b>	<b>Abbildung 1 - Hauptansicht</b>	<b>Figure 1 - Vue générale</b>
<b>Figura 2 - Vista posteriore</b>	<b>Figure 2 - Rear view</b>	<b>Abbildung 2 - Rückansicht</b>	<b>Figure 2 - Vue arrière</b>
<b>Figura 3 - Pannello collegamenti</b>	<b>Figure 3 - Connections panel</b>	<b>Abbildung 3 - Anschlussblende</b>	<b>Figure 3 - Panneau des raccordements</b>
<b>Figura 4 - Pannello comandi</b>	<b>Figure 4 - Control panel</b>	<b>Abbildung 4 - Bedienblende</b>	<b>Figure 4 - Panneau de commande</b>

10.2 Dimensioni di ingombro

10.2 Overall dimensions

10.2 Abmessungen

10.2 Dimensions d'encombrenement

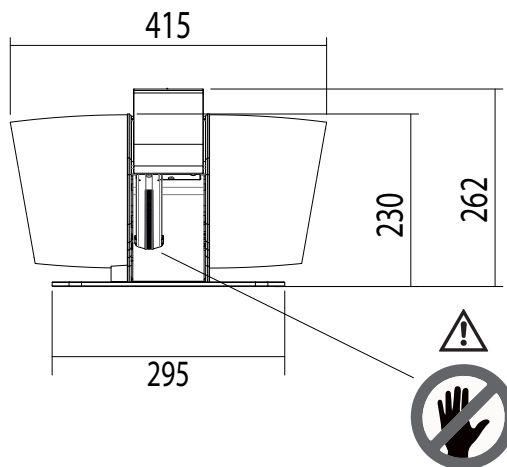
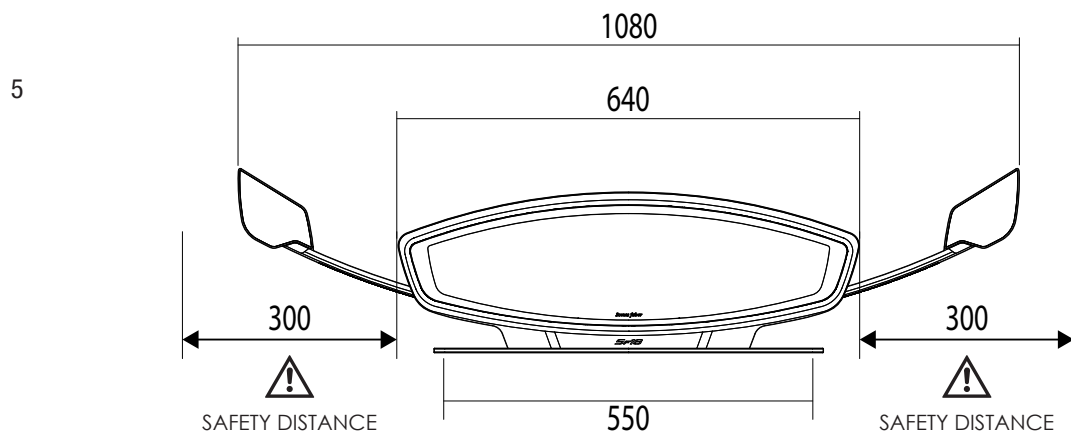

<p><b>Figura 5</b> Dimensioni di ingombro</p>	<p><b>Figure 5</b> Overall dimensions</p>	<p><b>Abbildung 5</b> Abmessungen</p>	<p><b>Figure 5</b> Dimensions d'encombrenement</p>
---	---	---	--

10.3 Disimballo

10.3 Unpacking

10.3 Auspacken

10.3 Déballage

6

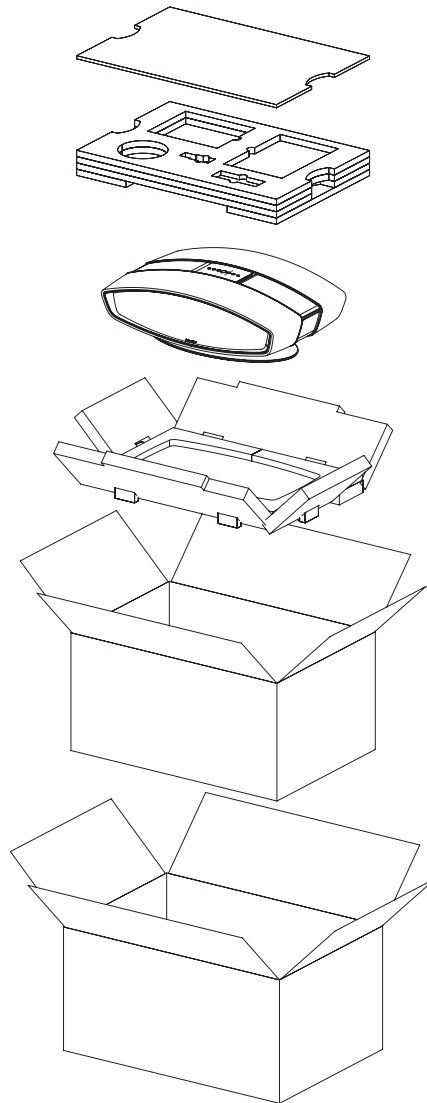

7

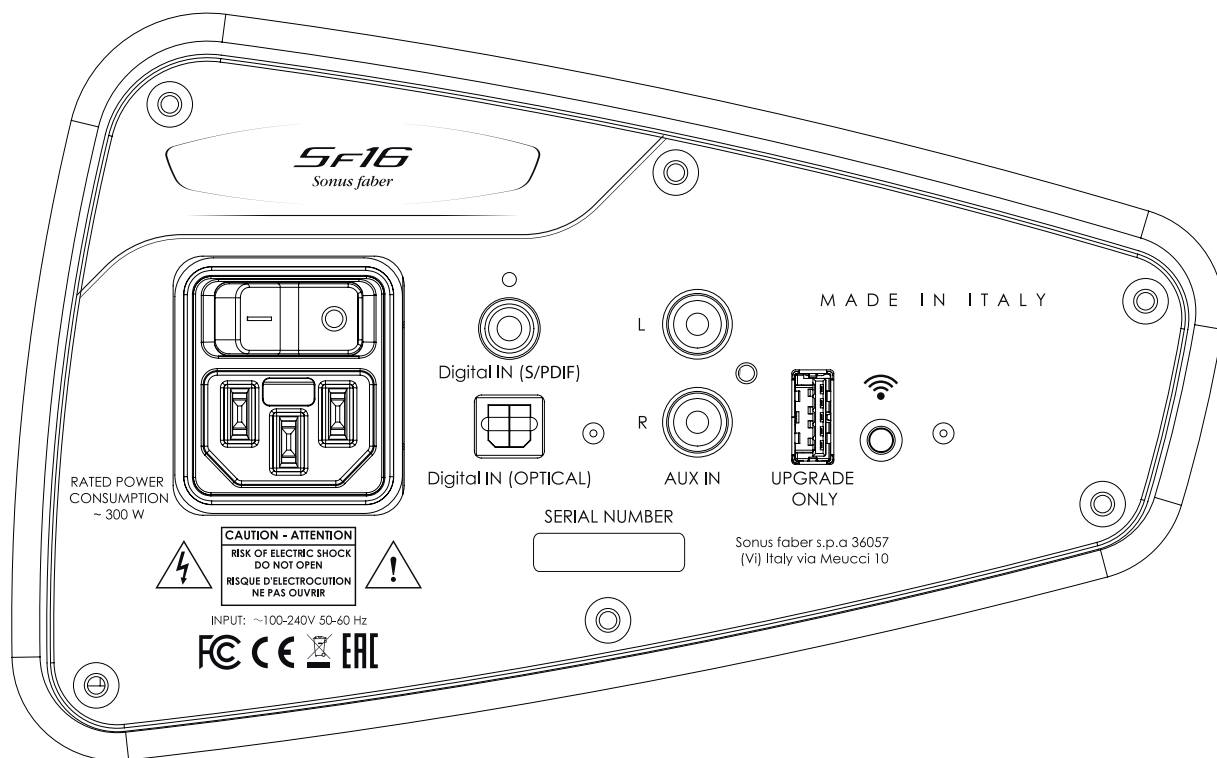

10.5 Telecomando

10.5 Remote control

10.5 Fernbedienung

10.5 Télécommande

8

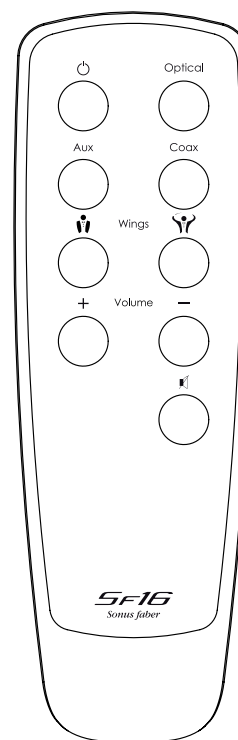
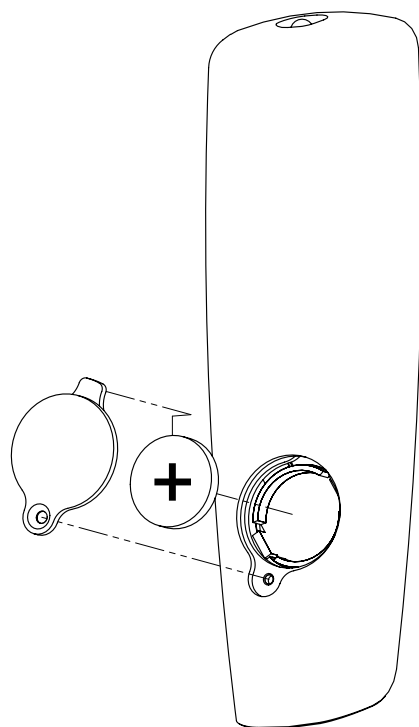

# GLOSSARIO

<b>Streaming (audio)</b>	Flusso di dati trasmessi da una sorgente a una o più destinazioni tramite una rete telematica. Questi dati vengono riprodotti mano a mano che arrivano a destinazione.
<b>WI-FI</b>	Tecnologia che consente a terminali diversi di collegarsi tra loro attraverso una rete locale in modalità wireless (senza cavi di connessione) basandosi sulle specifiche dello standard IEEE 802.11. Tale rete locale può essere collegata alla rete Internet.
<b>DLNA</b>	Standard comune per la comunicazione su rete locale di molteplici dispositivi audio e video. Lo standard DLNA è attualmente adottato da oltre 250 aziende.
<b>S/PDIF</b>	Standard per il trasporto di segnale audio stereo digitale tra periferiche. Il trasporto avviene tramite cavo elettrico (coassiale o RCA).
<b>TOSLINK</b>	Standard di connessione in fibra ottica usato su apparecchiature audio di classe domestica per il trasporto di un flusso audio digitale tra i componenti. Il trasporto del segnale avviene tramite apposito cavo ottico.

# GLOSSARY

<b>Streaming (audio)</b>	Data flow transmitted from a source to one or more destinations via a telematic network. These data are reproduced as they arrive at destination.
<b>WI-FI</b>	Technology that allows different terminals to connect with one another via a local network in wireless mode (without connection cables) based on the specifications of the IEEE 802.11 standard. This local network can be connected to the Internet.
<b>DLNA</b>	Common standard for communication over a local network of multiple audio and video devices. The DLNA standard is currently used by over 250 companies.
<b>S/PDIF</b>	Standard for the transmission of digital stereo audio signals between devices. Transmission takes place via an electric cable (coaxial or RCA).
<b>TOSLINK</b>	Standard fibre optic connection used on domestic audio equipment for the transmission of a digital audio stream between the components. Transmission of the signal takes place over a suitable optical cable.



# GLOSSAR

<b>Streaming (audio)</b>	Übertragener Datenfluss von einer Quelle zu einer oder mehreren anderen mittels Datenübertragungsnetz. Diese Daten werden nacheinander nach ihrem Eintreffen an der Zielquelle wiedergegeben.
<b>WI-FI</b>	Mit dieser Technik besteht die Möglichkeit zur Verbindung untereinander an verschiedene Terminals mittels einem lokalen kabellosen Netzwerk auf der Grundlage der Vorgaben aus der Norm IEEE 802.11. Dieses lokale Netzwerk kann mit dem Internet verbunden werden.
<b>DLNA</b>	Gemeinsamer Standard für die Kommunikation des lokalen Netzwerks mit vielzähligen Audio- und Videogeräten. Der DLNA-Standard wird zur Zeit von über 250 Unternehmen übernommen.
<b>S/PDIF</b>	Standard für die Übertragung des digitalen Stereo-Audiosignals zwischen Peripheriegeräten. Die Übertragung erfolgt über Elektrokabel (koaxial oder RCA).
<b>TOSLINK</b>	Verbindungsstandard mit Lichtwellenleiter für Audiogeräte im Heimbereich zur Übertragung des digitalen Audioflusses zwischen den Komponenten. Die Übertragung des Signals erfolgt über ein entsprechendes optisches Kabel.

# GLOSSAIRE

<b>Streaming (audio)</b>	Flux de données transmises à partir d'une source vers une ou plusieurs destinations via un réseau télématique. Ces données sont reproduites au fur et à mesure qu'elles arrivent à destination.
<b>WI-FI</b>	Technologie permettant aux différents terminaux de se connecter entre eux via un réseau local en mode sans fil (absence de câbles de connexion), en se basant sur les spécifications de la norme IEEE 802.11. Ce réseau local peut être relié au réseau Internet.
<b>DLNA</b>	Norme commune de communication sur un réseau local composé de plusieurs dispositifs audio et vidéo. La norme DLNA est actuellement adoptée par plus de 250 entreprises.
<b>S/PDIF</b>	Norme de transport de signal audio, stéréo et numérique entre périphériques. Le transport se fait par câble électrique (coaxial ou RCA).
<b>TOSLINK</b>	Norme de connexion en fibre optique, utilisée sur les appareils audio de catégorie domestique, pour le transport d'un flux audio numérique entre les composants. Le transport du signal se fait via un câble optique adapté.

© COPYRIGHT 2016  
World copyright reserved





